

studio

ΟΔΗΓΟΣ ΡΥΘΜΙΣΗΣ





YOURS IS HERE

studio

ΟΔΗΓΟΣ ΡΥΘΜΙΣΗΣ

Μοντέλο PP31L

Σημειώσεις, Ειδοποιήσεις και Προσοχή

-  **ΣΗΜΕΙΩΣΗ:** Η ΣΗΜΕΙΩΣΗ υποδεικνύει σημαντικές πληροφορίες που σας βοηθούν να χρησιμοποιείτε καλύτερα τον υπολογιστή σας.
-  **ΕΙΔΟΠΟΙΗΣΗ:** Η ΕΙΔΟΠΟΙΗΣΗ υποδηλώνει είτε δυνητική βλάβη υλικού είτε απώλεια δεδομένων και υποδεικνύει τον τρόπο με τον οποίο μπορείτε να αποφύγετε το πρόβλημα.
-  **ΠΡΟΣΟΧΗ:** Η ΠΡΟΣΟΧΗ υποδηλώνει δυνητική βλάβη υλικού, τραυματισμό ή θάνατο.

Για τους υπολογιστές Dell™ της σειράς n, οι αναφορές του παρόντος για τα λειτουργικά συστήματα Microsoft® Windows® δεν είναι εφαρμόσιμες.

Οι πληροφορίες αυτού του εγγράφου μπορεί να αλλάξουν χωρίς προειδοποίηση.

© 2008-2009 Dell Inc. Με επιφύλαξη παντός δικαιώματος.

Απαγορεύεται αυστηρά η αναπαραγωγή αυτών των υλικών με οποιοδήποτε τρόπο χωρίς τη γραπτή άδεια της Dell Inc.

Εμπορικά σήματα που χρησιμοποιούνται στο παρόν: Η ονομασία *Dell*, το λογότυπο *DELL*, οι ονομασίες *MediaDirect*, *Wi-Fi Catcher*, *YOURS IS HERE* και *DellConnect* είναι εμπορικά σήματα της Dell Inc. Οι ονομασίες *Intel*, *Pentium* και *Celeron* είναι σήματα κατατεθέντα και η ονομασία *Core* είναι εμπορικό σήμα της Intel Corporation στις Ηνωμένες Πολιτείες ή/και σε άλλες χώρες. Οι ονομασίες *Microsoft*, *Windows* και *Windows Vista* είναι είτε εμπορικά σήματα είτε σήματα κατατεθέντα της Microsoft Corporation στις Ηνωμένες Πολιτείες ή/και σε άλλες χώρες. Η ονομασία *Blu-ray Disc* είναι εμπορικό σήμα της Blu-ray Disc Association. Η ονομασία *Bluetooth* είναι σήμα κατατεθέν της Bluetooth SIG, Inc. και χρησιμοποιείται από την Dell με άδεια.

Άλλα εμπορικά σήματα και εμπορικές ονομασίες μπορεί να χρησιμοποιούνται στο παρόν έγγραφο αναφερόμενα είτε στους κατόχους των σημάτων και των ονομάτων είτε στα προϊόντα τους. Η Dell Inc. παραιτείται από κάθε δικαίωμα σε εμπορικά σήματα και εμπορικές ονομασίες τρίτων.

Ιανουάριος 2009

P/N C413H

Αναθ. A01

Περιεχόμενα

Ρύθμιση του φορητού Studio	5	Στοιχεία ελέγχου μέσω	30
Πριν τη ρύθμιση του Studio	5	Αφαίρεση και αντικατάσταση	
Σύνδεση του μετασχηματιστή AC	6	της μπαταρίας	31
Σύνδεση του καλωδίου δικτύου		Χρήση της μονάδας οπτικών δίσκων	32
(προαιρετικό)	7	Χαρακτηριστικά λειτουργικού	32
Ενεργοποίηση του Studio	8	Επίλυση προβλημάτων	36
Χρήση του διακόπτη ασύρματης σύνδεσης .	9	Προβλήματα δικτύου	36
Ρύθμιση των Windows Vista®	9	Προβλήματα τροφοδοσίας	38
Σύνδεση στο Internet (προαιρετικό)	10	Προβλήματα μνήμης	39
Χρήση του Studio	13	Κλειδώματα και προβλήματα	
Χαρακτηριστικά δεξιάς πλευράς	16	λογισμικού	40
Χαρακτηριστικά αριστερής πλευράς	19	Χρήση εργαλείων υποστήριξης	43
Βάση υπολογιστή και χαρακτηριστικά		Κέντρο υποστήριξης της Dell	43
πληκτρολογίου	24	Μηνύματα συστήματος	44
Χαρακτηριστικά οθόνης	28	Hardware Troubleshooter	46
		Διαγνωστικό πρόγραμμα της Dell	46

Περιεχόμενα

Επαναφορά του λειτουργικού σας συστήματος	50	Εύρεση περισσότερων πληροφοριών και πόρων	65
Επαναφορά Συστήματος	51	Βασικές προδιαγραφές	68
Dell Factory Image Restore	52	Παράρτημα	80
Επανεγκατάσταση λειτουργικού συστήματος	54	Ειδοποίηση προϊόντος Macrovision	80
Λήψη βοήθειας	57	Πίνακας περιεχομένων	81
Τεχνική υποστήριξη και εξυπηρέτηση πελατών	58		
DellConnect™	59		
Online υπηρεσίες	59		
AutoTech Service	60		
Πληροφορίες προϊόντος	61		
Επιστροφή προϊόντων για επισκευή στα πλαίσια της εγγύησης ή για πίστωση	61		
Προτού τηλεφωνήσετε	62		
Επικοινωνία με την Dell	63		

Ρύθμιση του φορητού Studio

Η ενότητα αυτή παρέχει πληροφορίες σχετικά με τη ρύθμιση του φορητού σας Studio 1737 και τη σύνδεση περιφερειακών.

Πριν τη ρύθμιση του Studio

Κατά την τοποθέτηση του υπολογιστή σας, βεβαιωθείτε ότι αφήνετε εύκολη πρόσβαση σε μια πηγή τροφοδοσίας, επαρκή εξαερισμό και μια επίπεδη επιφάνεια για να τοποθετήσετε τον υπολογιστή σας.

Ο περιορισμός της ροής του αέρα γύρω από το Studio μπορεί να οδηγήσει σε υπερθέρμανσή του. Για να αποφύγετε το ενδεχόμενο υπερθέρμανσης βεβαιωθείτε ότι αφήνετε τουλάχιστον 10,2 cm στο πίσω μέρος του υπολογιστή και τουλάχιστον 5,1 cm σε όλες τις άλλες πλευρές. Δεν πρέπει ποτέ να τοποθετείτε τον υπολογιστή σε κλειστό χώρο, όπως ντουλάπι ή συρτάρι όταν λειτουργεί.



ΠΡΟΣΟΧΗ: Μην εμποδίζετε, εισάγετε αντικείμενα ή επιτρέπτε τη συσσώρευση σκόνης στους αεραγωγούς. Μην αποθηκεύετε τον υπολογιστή Dell™ σας σε περιβάλλον χαμηλής ροής αέρα, όπως, για παράδειγμα, σε χαρτοφύλακα, ενώ λειτουργεί. Ο περιορισμός της ροής αέρα μπορεί να προκαλέσει βλάβη στον υπολογιστή ή πυρκαγιά. Όταν ο υπολογιστής θερμαίνεται ενεργοποιείται ο ανεμιστήρας. Ο θόρυβος από τον ανεμιστήρα είναι φυσιολογικός και δεν παραπέμπει σε πρόβλημα στον ανεμιστήρα ή στον υπολογιστή.



ΕΙΔΟΠΟΙΗΣΗ: Η τοποθέτηση ήστοίβαξη βαριών ή αιχμηρών αντικειμένων πάνω στον υπολογιστή μπορεί να έχει ως αποτέλεσμα μόνιμη ζημιά στον υπολογιστή.

Σύνδεση του μετασχηματιστή AC

Συνδέστε το μετασχηματιστή AC στον υπολογιστή και κατόπιν σε μια πρίζα ή καταστολέα υπέρτασης.

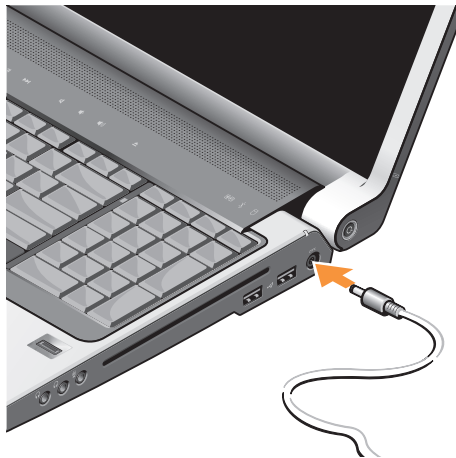

ΠΡΟΣΟΧΗ: Ο μετασχηματιστής AC είναι κατάλληλος για ηλεκτρικές πρίζες σε όλο τον κόσμο. Ωστόσο, τα φως ρεύματος και τα πολύπριζα ποικίλλουν στις διάφορες χώρες. Αν χρησιμοποιήσετε μη συμβατό καλώδιο ή συνδέσετε με εσφαλμένο τρόπο το καλώδιο στο πολύπριζο ή την ηλεκτρική πρίζα, ενδέχεται να προκληθεί πυρκαγιά ή ζημιά στον εξοπλισμό.



ΕΙΔΟΠΟΙΗΣΗ: Για να αποφύγετε την καταστροφή του καλωδίου, όταν αποσυνδέετε το καλώδιο του μετασχηματιστή AC από τον υπολογιστή, πιάστε το φως, όχι το ίδιο το καλώδιο, και τραβήξτε σταθερά αλλά όχι απότομα.



ΣΗΜΕΙΩΣΗ: Σύνδεστε καλά το καλώδιο τροφοδοσίας στο μετασχηματιστή και βεβαιωθείτε ότι λυχνία στο μετασχηματιστή ανάβει όταν ενεργοποιείτε την τροφοδοσία.

Σύνδεση του καλωδίου δικτύου (προαιρετικό)

Για να χρησιμοποιήσετε μια σύνδεση ενσύρματου δικτύου, συνδέστε το καλώδιο δικτύου.

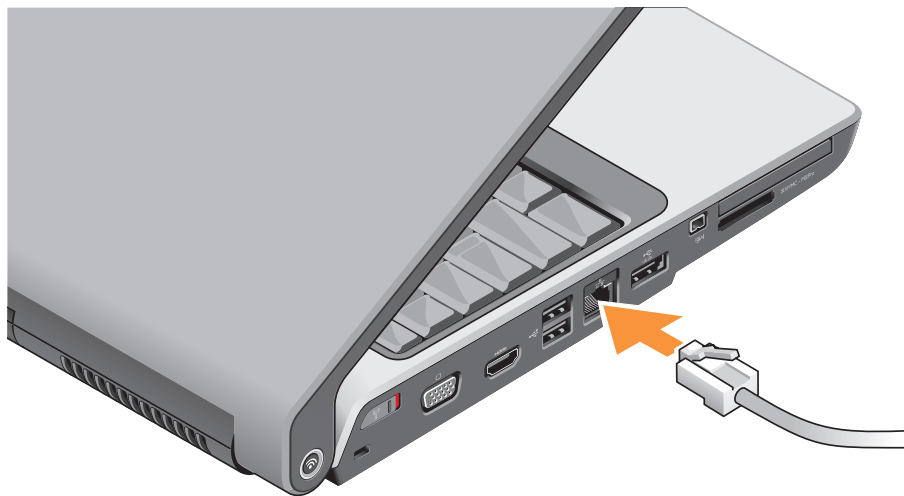

Ενεργοποίηση του Studio

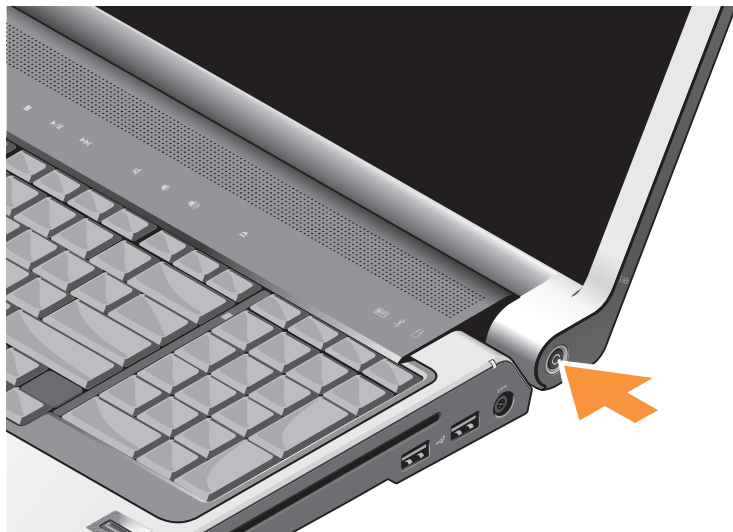

Χρήση του διακόπτη ασύρματης σύνδεσης

Για να χρησιμοποιήσετε ασύρματες συνδέσεις, βεβαιωθείτε ότι ο διακόπτης ασύρματης σύνδεσης βρίσκεται στη θέση «On».



Για να ενεργοποιήσετε το διακόπτη ασύρματης σύνδεσης, σύρετέ τον από πίσω προς τα εμπρός έως ότου ασφαλίσει στη θέση του.



Ρύθμιση των Windows Vista®

Ο υπολογιστής Dell σας έχει προεγκατεστημένα τα Windows Vista. Για να ρυθμίσετε τα Windows Vista για πρώτη φορά, ακολουθήστε τις οδηγίες στην οθόνη. Τα βήματα αυτά είναι υποχρεωτικά και μπορεί να διαρκέσουν έως και 15 λεπτά. Οι οθόνες θα σας καθοδηγήσουν σε διάφορες διαδικασίες, κατά τις οποίες θα χρειαστεί να αποδεχτείτε άδειες χρήσης, να ορίσετε προτιμήσεις και να ρυθμίσετε μια σύνδεση στο Internet.

- ➔ **ΕΙΔΟΠΟΙΗΣΗ:** Μην διακόπτετε τη διαδικασία εγκατάστασης του λειτουργικού συστήματος, διαφορετικά μπορεί ο υπολογιστής σας να παρουσιάσει σημαντικά προβλήματα.

Σύνδεση στο Internet (προαιρετικό)

ΣΗΜΕΙΩΣΗ: Οι υπηρεσίες παροχής Internet (ISP) και οι προσφορές τους ποικίλλουν ανάλογα με τη χώρα.

Για να συνδεθείτε στο Internet, χρειάζεστε ένα εξωτερικό μόντεμ ή σύνδεση δικτύου και μια υπηρεσία παροχής Internet (ISP).

ΣΗΜΕΙΩΣΗ: Αν δεν διαθέτετε εξωτερικό USB μόντεμ ή κάρτα WLAN, μπορείτε να προμηθευτείτε από την τοποθεσία της Dell στο web, στη διεύθυνση www.dell.com.

Ρύθμιση ενσύρματης σύνδεσης στο Internet

Εάν χρησιμοποιείτε σύνδεση μέσω τηλεφώνου, συνδέστε μια τηλεφωνική γραμμή στο εξωτερικό USB μόντεμ του υπολογιστή σας και στην πρίζα τηλεφώνου, πριν ρυθμίσετε τη σύνδεσή σας στο Internet. Εάν χρησιμοποιείτε σύνδεση DSL ή σύνδεση με καλωδιακό/ δορυφορικό μόντεμ, επικοινωνήστε για οδηγίες ρύθμισης, με την ISP ή με την υπηρεσία κινητής τηλεφωνίας.

Ρύθμιση ασύρματης σύνδεσης

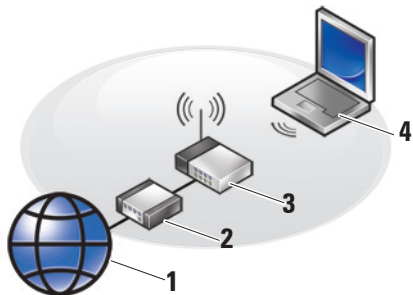

1. Υπηρεσία Internet
2. Καλωδιακό ή DSL μόντεμ
3. Ασύρματος δρομολογητής (router)
4. Φορητός υπολογιστής με κάρτα ασύρματου δικτύου

Ανατρέξτε στην τεκμηρίωση του υπολογιστή ή του δρομολογητή σας για περισσότερες πληροφορίες σχετικά με τη ρύθμιση και τη χρήση του ασύρματου δικτύου σας.

Για να μπορέσετε να χρησιμοποιήσετε την ασύρματη σύνδεση στο Internet, θα πρέπει συνδεθείτε στον ασύρματο δρομολογητή σας. Για να ρυθμίσετε τη σύνδεση σας με έναν ασύρματο δρομολογητή:

1. Αποθηκεύστε και κλείστε τυχόν ανοιχτά αρχεία και πραγματοποιήστε έξοδο από τυχόν ανοιχτά προγράμματα.
2. Κάντε κλικ στο **Start** (Έναρξη)  → **Connect To** (Σύνδεση σε).
3. Για να ολοκληρώσετε τη ρύθμιση, ακολουθήστε τις οδηγίες στην οθόνη.

Ρύθμιση της σύνδεσης στο Internet

 **ΣΗΜΕΙΩΣΗ:** Εάν δεν μπορείτε να συνδεθείτε στο Internet αλλά έχετε επιτυχώς συνδεθεί στο παρελθόν, η υπηρεσία παροχής Internet ενδέχεται να αντιμετωπίζει διακοπή λειτουργίας υπηρεσίας. Επικοινωνήστε με την υπηρεσία παροχής Internet για να ελέγξετε την κατάσταση υπηρεσίας ή δοκιμάστε να συνδεθείτε ξανά, αργότερα.

 **ΣΗΜΕΙΩΣΗ:** Να έχετε έτοιμα τα στοιχεία της ISP σας. Εάν δεν έχετε ISP, ο οδηγός Connect to the Internet (Σύνδεση στο Internet) μπορεί να σας βοηθήσει να αποκτήσετε μία.

1. Αποθηκεύστε και κλείστε τυχόν ανοιχτά αρχεία και πραγματοποιήστε έξοδο από τυχόν ανοιχτά προγράμματα.
2. Κάντε κλικ στο **Start** (Έναρξη)  → **Control Panel** (Πίνακας Ελέγχου).
3. Στο **Network and Internet** (Δίκτυο και Internet), κάντε κλικ στο **Connect to the Internet** (Σύνδεση στο Internet).

Εμφανίζεται το παράθυρο **Connect to the Internet** (Σύνδεση στο Internet).

Ρύθμιση του φορητού Studio

4. Επιλέξτε είτε **Broadband (PPPoE)** (Ευρυζωνική) είτε **Dial-up** (Μέσω τηλεφώνου), ανάλογα με το πώς θέλετε να συνδεθείτε:
 - a. Επιλέξτε **Broadband** (Ευρυζωνική) εάν θα χρησιμοποιήσετε σύνδεση DSL, σύνδεση με δορυφορικό μόντεμ, σύνδεση με καλωδιακό μόντεμ ή ασύρματη σύνδεση.
 - b. Επιλέξτε **Dial-up** (Μέσω τηλεφώνου) αν χρησιμοποιήσετε προαιρετικό USB μόντεμ μέσω τηλεφώνου ή ISDN.
-  **ΣΗΜΕΙΩΣΗ:** Εάν δεν ξέρετε ποιόν τύπο σύνδεσης να επιλέξετε, κάντε κλικ στο **Help me choose** (Βοήθεια για να επιλέξω) ή επικοινωνήστε με την ISP σας.
5. Ακολουθήστε τις οδηγίες στην οθόνη και χρησιμοποιήστε τις πληροφορίες ρύθμισης που παρέχονται από την ISP σας για να ολοκληρώσετε τη ρύθμιση.

Χρήση του Studio

Το Studio 1737 διαθέτει ενδεικτικές λυχνίες, κουμπιά και λειτουργίες που παρέχουν πληροφορίες με μια ματιά και συντομεύσεις για συνηθισμένες εργασίες που εξοικονομούν πολύ χρόνο.

Λυχνίες κατάστασης συσκευής

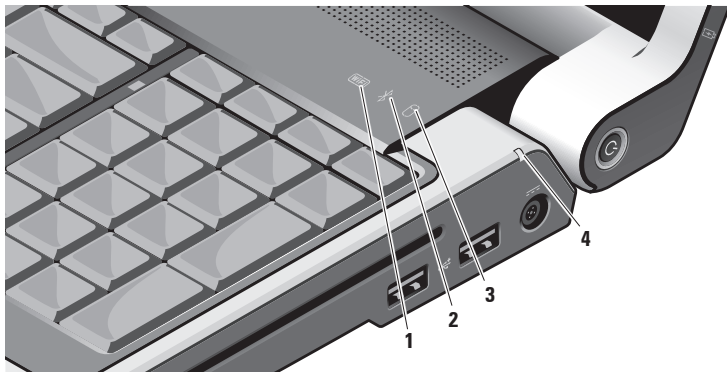



-  **Λυχνία κατάστασης WiFi** – Ανάβει όταν έχει ενεργοποιηθεί μια ασύρματη σύνδεση δικτύου.
Ανατρέξτε στην ενότητα «Διακόπτης ενεργοποίησης/απενεργοποίησης ασύρματης σύνδεσης» στη σελίδα 21 για να ενεργοποιήσετε ή να απενεργοποιήσετε γρήγορα όλες τις ασύρματες συνδέσεις.

-  **Λυχνία κατάστασης Bluetooth® (προαιρετικό)** – Ανάβει όταν ενεργοποιείται μια κάρτα με ασύρματη τεχνολογία Bluetooth.

 **ΣΗΜΕΙΩΣΗ:** Η κάρτα με ασύρματη τεχνολογία Bluetooth είναι προαιρετική.

Για να απενεργοποιήσετε το Bluetooth, κάντε δεξί κλικ στο εικονίδιο bluetooth στην περιοχή ειδοποιήσεων της επιφάνειας εργασίας σας και κάντε κλικ στο **Turn Bluetooth Adapter Off** (Απενεργοποίηση κάρτας Bluetooth) ή ανατρέξτε στην ενότητα «Διακόπτης ενεργοποίησης/απενεργοποίησης ασύρματης σύνδεσης» στη σελίδα 21.

- 3  **Λυχνία λειτουργίας σκληρού δίσκου** – Turns on ανάβει όταν ο υπολογιστής διαβάζει ή γράφει δεδομένα στον σκληρό δίσκο. Αν η λυχνία αναβοσβήνει αυτό υποδεικνύει δραστηριότητα του σκληρού δίσκου.
-  **ΣΗΜΕΙΩΣΗ:** Για την αποφυγή απώλειας δεδομένων, ποτέ μην απενεργοποιείτε τον υπολογιστή ενώ αναβοσβήνει η λυχνία δραστηριότητας σκληρού δίσκου.

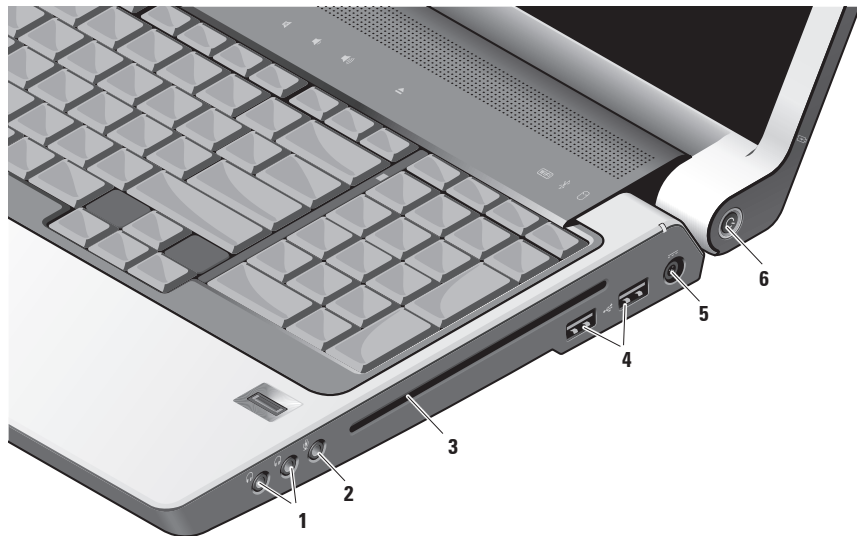

- 4  **Λυχνία κατάστασης μπαταρίας** – δείχνει την κατάσταση φόρτισης της μπαταρίας.
- Αν ο υπολογιστής είναι συνδεδεμένος σε ηλεκτρική πρίζα:
- Σταθερά λευκή – η μπαταρία φορτίζει.
 - Σβηστή – Η μπαταρία είναι επαρκώς φορτισμένη.
- Αν ο υπολογιστής λειτουργεί με μπαταρία:
- Σβηστή – η μπαταρία είναι επαρκώς φορτισμένη ή ο υπολογιστής είναι σβηστός.
 - Σταθερά πορτοκαλί – το φορτίο της μπαταρίας είναι χαμηλό.
 - Αναβοσβήνει πορτοκαλί – το φορτίο της μπαταρίας είναι επικίνδυνα χαμηλό και θα πρέπει είτε να συνδέσετε το μετασχηματιστή AC ή να αποθηκεύσετε και να κλείσετε όλα τα ανοιχτά έγγραφα και εφαρμογές, όσο ακόμη μπορείτε.

Χαρακτηριστικά δεξιάς πλευράς

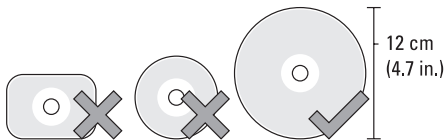

ΣΗΜΕΙΩΣΗ: Μην χρησιμοποιείτε δίσκους μη τυπικού μεγέθους ή σχήματος (συμπερ. mini-CD και mini-DVD), διαφορετικά θα προκληθεί ζημιά στη μονάδα δίσκου.



- 
Θύρες Audio Out/ακουστικών (2) –
 Για τη σύνδεση ακουστικών, ηχείων με εξωτερική τροφοδοσία ή ηχοσυστημάτων. Το σήμα ήχου είναι το ίδιο και για τις δύο θύρες.
- 
Θύρα Audio In/μικροφώνου –
 Για τη σύνδεση μικροφώνου ή σήματος εισόδου για χρήση με προγράμματα ήχου.

3 Μονάδα οπτικών δίσκων – Υποστηρίζει μόνο τυπικού μεγέθους και σχήματος (12 cm) CD και DVD. Βεβαιωθείτε ότι η τυπωμένη ή σημειωμένη πλευρά κοιτάει προς τα πάνω όταν τοποθετείτε τους δίσκους.

Για περισσότερες πληροφορίες, ανατρέξτε στον *Οδηγό τεχνολογίας Dell*.

- 
Θύρες USB 2.0 (2) – Για τη σύνδεση συσκευών USB, όπως ποντίκι, πληκτρολόγιο, εκτυπωτής, εξωτερική μονάδα δίσκου ή MP3 player.

- 5  **Θύρα μετασχηματιστή AC** – Για τη σύνδεση μετασχηματιστή AC στον υπολογιστή, με σκοπό την τροφοδοσία του υπολογιστή με ρεύμα και τη φόρτιση της μπαταρίας όταν δεν χρησιμοποιείται ο υπολογιστής. Ο μετασχηματιστής AC μετατρέπει το εναλλασσόμενο ρεύμα στο απαιτούμενο από τον υπολογιστή συνεχές ρεύμα.

Για περισσότερες πληροφορίες, ανατρέξτε στην ενότητα «Σύνδεση του μετασχηματιστή AC» στη σελίδα 6.

- 6  **Κουμπί και λυχνία λειτουργίας** – Ενεργοποιεί και απενεργοποιεί την τροφοδοσία όταν πατηθεί.

 **ΕΙΔΟΠΟΙΗΣΗ:** Αν υπολογιστής σταματήσει να αποκρίνεται, πατήστε και κρατήστε πατημένο το κουμπί λειτουργίας έως ότου σβήσει τελείως (μπορεί να χρειαστούν μερικά δευτερόλεπτα).

Η λυχνία στο κέντρο του κουμπιού αυτού υποδηλώνει την κατάσταση τροφοδοσίας.

- Αναβοσβήνει λευκή — ο υπολογιστής βρίσκεται σε κατάσταση αναστολής λειτουργίας.
- Σταθερά λευκή — ο υπολογιστής βρίσκεται σε κατάσταση ενεργοποίησης.
- Σβηστή — ο υπολογιστής είναι απενεργοποιημένος ή σε κατάσταση αδρανοποίησης

Χαρακτηριστικά αριστερής πλευράς

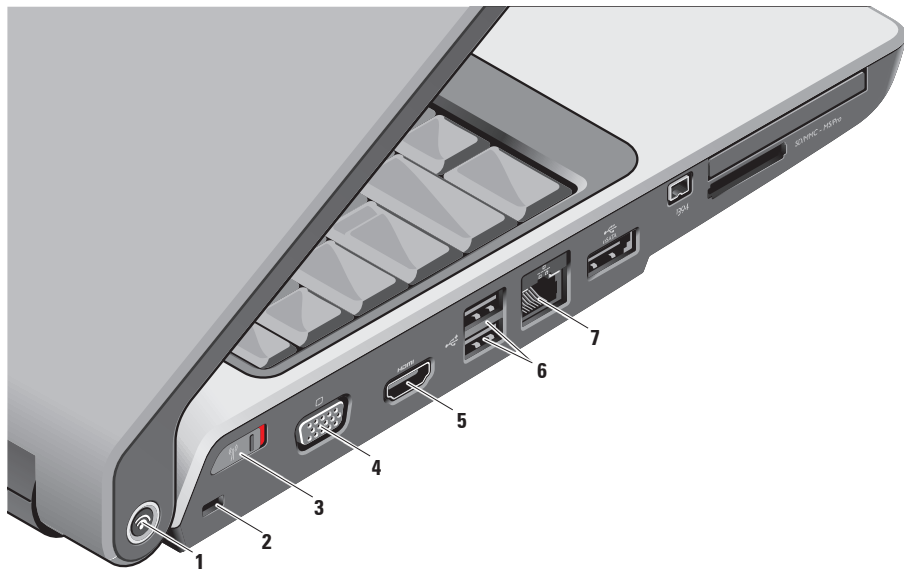

1 Κουμπί Dell Wi-Fi Catcher™ Network Locator



Ενεργοποιήστε το διακόπτη ασύρματης σύνδεσης και πατήστε αυτό το κουμπί για μερικά δευτερόλεπτα ώστε να γίνει αναζήτηση ασύρματων δικτύων στην περιοχή σας.

 **ΣΗΜΕΙΩΣΗ:** Η λυχνία του Wi-Fi Catcher Network Locator εμφανίζεται μόνο όταν ο υπολογιστής είναι απενεργοποιημένος και ο ασύρματος διακόπτης είναι ρυθμισμένος στο πρόγραμμα ρυθμίσεων συστήματος (BIOS) να ελέγχει συνδέσεις δικτύου WiFi.

 **ΣΗΜΕΙΩΣΗ:** Το Wi-Fi Catcher Network Locator είναι ενεργοποιημένο και ρυθμισμένο για χρήση κατά την παράδοση του υπολογιστή σας.

Αν ο υπολογιστής είναι απενεργοποιημένος, η λυχνία στο κέντρο αυτού του κουμπιού υποδεικνύει την κατάσταση αναζήτησης:

- Αναβοσβήνει λευκό: Αναζήτηση δικτύου
- Σταθερό λευκό για 10 δευτερόλεπτα κατόπιν απενεργοποιείται: Βρέθηκε δίκτυο
- Αναβοσβήνει λευκό και απενεργοποιείται μετά από 10 αναβοσβησίματα: Δεν βρέθηκε σήμα

2 Υποδοχή καλωδίου ασφαλείας – Σας επιτρέπει να συνδέσετε στον υπολογιστή σας μια αντικλεπτική συσκευή που διατίθεται το εμπόριο.





 **ΣΗΜΕΙΩΣΗ:** Πριν αγοράσετε κάποια αντικλεπτική συσκευή, σιγουρευτείτε ότι θα λειτουργήσει με την υποδοχή του καλωδίου ασφαλείας στον υπολογιστή σας.

- 3  **Διακόπτης ενεργοποίησης/ απενεργοποίησης ασύρματης σύνδεσης –** Ενεργοποιεί ή απενεργοποιεί γρήγορα όλες τις ασύρματες συσκευές όπως κάρτες WLAN και εσωτερικές κάρτες με ασύρματη τεχνολογία Bluetooth.

Ο διακόπτης ασύρματης σύνδεσης μπορεί να είναι απενεργοποιημένος κατά την παράδοση του υπολογιστή. Για να ενεργοποιήσετε το διακόπτη, σύρτε το διακόπτη προς το μπροστινό μέρος του υπολογιστή, έως ότου ασφαλίσει στη θέση του.



-  **ΣΗΜΕΙΩΣΗ:** Ο διακόπτης αυτός μπορεί να απενεργοποιηθεί μέσω του Dell QuickSet ή του BIOS (πρόγραμμα ρυθμίσεων συστήματος).

- 4  **Θύρα VGA –** Για τη σύνδεση συσκευών εικόνας, όπως οθόνη ή προβολέας.
- 5  **Θύρα HDMI-Out –** Η θύρα HDMI-Out (Hi-Definition Multimedia Interface Out) μεταφέρει εξερχόμενα δεδομένα ως μη συμπιεσμένο αμιγώς ψηφιακό σήμα για τη δημιουργία υψηλής ανάλυσης εικόνας και ήχου. Για παράδειγμα, συνδέει σε τηλεόραση σήματα και ήχου και εικόνας.
-  **ΣΗΜΕΙΩΣΗ:** Σε περίπτωση οθόνης, θα διαβάζονται μόνο σήματα εικόνας.
- 6  **Θύρες USB 2.0 (2) –** Για τη σύνδεση συσκευών USB, όπως ποντίκι, πληκτρολόγιο, εκτυπωτής, εξωτερική μονάδα δίσκου ή MP3 player.

- 7**  **Θύρα δικτύου** – Αν χρησιμοποιείτε σήμα ενσύρματου δικτύου, εδώ μπορείτε να συνδέσετε μια συσκευή δικτύου ή ευρείας ζώνης. Οι δύο λυχνίες δίπλα στη θύρα δείχνουν την κατάσταση και τη δραστηριότητα για ενσύρματες συνδέσεις δικτύου.

- 8**  **Θύρα eSATA/USB combo** – Για τη σύνδεση συμβατών με eSATA συσκευών αποθήκευσης, όπως εξωτερικούς σκληρούς δίσκους ή μονάδες οπτικών δίσκων. Υποστηρίζει επίσης συσκευές USB, όπως ποντίκι, πληκτρολόγιο, εκτυπωτή, εξωτερική μονάδα δίσκου ή MP3 player.



- 9 1394 **Θύρα IEEE 1394** – Για τη σύνδεση υψηλής ταχύτητας σειριακών συσκευών πολυμέσων, που υποστηρίζουν IEEE 1394, όπως ορισμένες ψηφιακές βιντεοκάμερες.
- 10 SD/MMC - MS/Pro **Συσκευή ανάγνωσης κάρτας μέσων 8-σε-1** – Παρέχει έναν γρήγορο και εύκολο τρόπο προβολής και κοινής χρήσης φωτογραφιών, μουσικής, βίντεο και εγγράφων που είναι αποθηκευμένα στις παρακάτω ψηφιακές κάρτες μνήμης
- Κάρτα μνήμης Secure digital (SD)
 - Κάρτα Secure Digital Input/Output (SDIO)
 - MultiMedia Card (MMC)
 - Memory Stick
 - Memory Stick PRO
 - xD-Picture Card
 - Hi Speed-SD
 - Hi Density-SD

 **ΣΗΜΕΙΩΣΗ:** Ο υπολογιστής σας αποστέλλεται με μια πλαστική τάπα εγκατεστημένη μέσα στην υποδοχή της κάρτας μέσων. Οι τάπες προστατεύουν τις αχρησιμοποίητες υποδοχές από σκόνη και άλλα σωματίδια. Φυλάξτε την τάπα για χρήση όταν δεν υπάρχει κάρτα μέσων στην υποδοχή. Οι τάπες από άλλους υπολογιστές μπορεί να μην ταιριάζουν στον υπολογιστή σας.

- 11 Υποδοχή ExpressCard** – Παρέχει υποστήριξη για πρόσθετη μνήμη, ενσύρματες και ασύρματες επικοινωνίες, πολυμέσα και λειτουργίες ασφαλείας. Υποστηρίζει ExpressCards 54 mm και 34 mm.

ΣΗΜΕΙΩΣΗ: Ο υπολογιστής σας αποστέλλεται με μια πλαστική τάπα εγκατεστημένη μέσα στην υποδοχή της κάρτας ExpressCard. Οι τάπες προστατεύουν τις αχρησιμοποίητες υποδοχές από σκόνη και άλλα σωματίδια. Αποθηκεύστε την τάπα για να τη χρησιμοποιήσετε όταν δεν υπάρχει εγκατεστημένη ExpressCard μέσα στην υποδοχή. Οι τάπες από άλλους υπολογιστές μπορεί να μην εφαρμόζουν στον υπολογιστή σας.

Βάση υπολογιστή και χαρακτηριστικά πληκτρολογίου

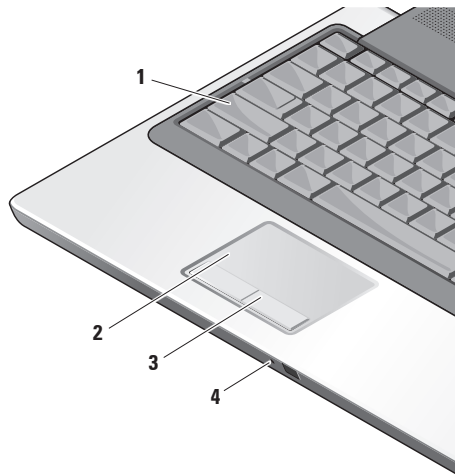

- 1 Λυχνία Caps Lock** – Ανάβει αφού πατήσετε το πλήκτρο Caps Lock.
- 2 Επιφάνεια αφής** – Παρέχει τη λειτουργικότητα ενός ποντικιού για να μετακινείτε τον κέρσορα, να σύρετε ή να μετακινείτε επιλεγμένα στοιχεία και να κάνετε δεξή ή αριστερό κλικ χτυπώντας την επιφάνεια.
- 3 Κουμπιά επιφάνειας αφής** – Παρέχουν λειτουργίες αριστερού και δεξιού κλικ όπως αυτές ενός ποντικιού.
- 4 Αναλογικό μικρόφωνο** – Αν δεν διαθέτετε την προαιρετική ενσωματωμένη κάμερα με διπλά μικρόφωνα, αυτό το μονό μικρόφωνο χρησιμοποιείται για συνομιλίες.

Υποστηρίζει κυκλική κύλιση και ζουμ.

Για να αλλάξετε της ρυθμίσεις κυκλικής κύλισης και ζουμ, κάντε διπλό κλικ στο εικονίδιο **επιφάνειας αφής Dell** στην περιοχή ειδοποιήσεων της επιφάνειας εργασίας σας.

Στο παράθυρο **Scroll & Zoom Settings** (Ρυθμίσεις κύλισης και ζουμ), μπορείτε να ενεργοποιήσετε ή να απενεργοποιήσετε την κύλιση, την κυκλική κύλιση ή το ζουμ και να επιλέξετε το πλάτος ζώνης και την ταχύτητα κύλισης.

Χρήση του Studio

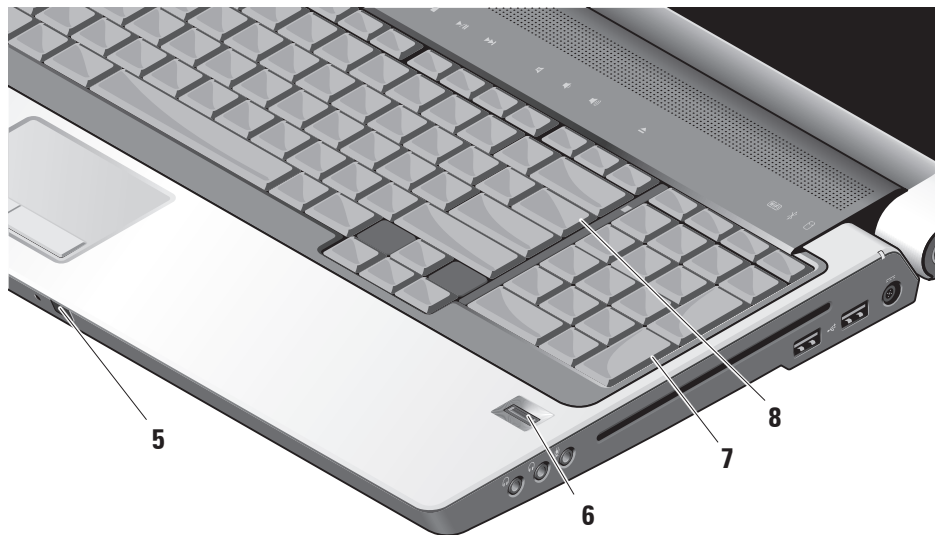

5 Consumer IR – Επιτρέπει τον έλεγχο συγκεκριμένων εφαρμογών λογισμικού από το Dell Travel Remote σε ορισμένα συστήματα Dell Travel Remote (μια προαιρετική συσκευή που μπορεί να αποθηκευτεί στην υποδοχή της ExpressCard όταν δεν χρησιμοποιείται).

6 Συσκευή ανάγνωσης δακτυλικών αποτυπωμάτων (προαιρετικό) – Συμβάλλει στην ασφάλεια του υπολογιστή σας. Όταν περνάτε το δάχτυλό σας πάνω από τη συσκευή ανάγνωσης, χρησιμοποιεί το μοναδικό δακτυλικό σας αποτύπωμα για να πιστοποιήσει την ταυτότητά σας (αυτοματοποιώντας την εισαγωγή ονόματος χρήστη και κωδικού πρόσβασης) με τη χρήση του λογισμικού *DigitalPersona Personal*. Για να ενεργοποιήσετε και να χρησιμοποιείτε το *Digital Persona Personal*, κάντε κλικ στο **Start** (Έναρξη)→ **Programs** (Προγράμματα)→ **DigitalPersona Personal**.

7 Πληκτρολόγιο/Οπισθοφωτιζόμενο πληκτρολόγιο (προαιρετικό) –

Αν έχετε αγοράσει το προαιρετικό οπισθοφωτιζόμενο πληκτρολόγιο, το πλήκτρο δεξιού βέλους θα έχει το εικονίδιο του οπισθοφωτιζόμενου πληκτρολογίου  πάνω του. Το προαιρετικό οπισθοφωτιζόμενο πληκτρολόγιο παρέχει ορατότητα σε σκοτεινά περιβάλλοντα, φωτίζοντας όλα τα σύμβολα πάνω στα πλήκτρα. Οι ρυθμίσεις για το πληκτρολόγιο μπορεί να εξατομικευθούν χρησιμοποιώντας το Dell QuickSet. Για περισσότερες πληροφορίες σχετικά με το πληκτρολόγιο, ανατρέξτε στον *Οδηγό τεχνολογίας Dell*.



Ρυθμίσεις φωτεινότητας οπισθοφωτιζόμενου πληκτρολογίου – Πατήστε <Fn> + πλήκτρο δεξιού βέλους για εναλλαγή μεταξύ των τριών καταστάσεων φωτισμού (στη δεδομένη σειρά).

Χρήση του Studio

Οι τρεις καταστάσεις φωτισμού είναι:

- πλήρες πληκτρολόγιο/φωτεινότητα επιφάνειας αφής
- μισό πληκτρολόγιο/φωτεινότητα επιφάνειας αφής
- χωρίς φωτισμό

8 Λυχνία Num Lock – Ανάβει αν πατήσετε το πλήκτρο Num Lock.

Χαρακτηριστικά οθόνης

Στην οθόνη συμπεριλαμβάνονται μια προαιρετική κάμερα και συνοδευτικά διπλά μικρόφωνα.

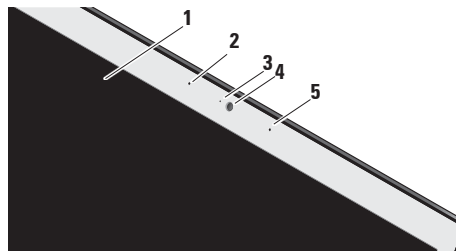

- 1 Οθόνη** – Η οθόνη σας μπορεί να διαφέρει ανάλογα με τις επιλογές που κάνατε κατά την αγορά του υπολογιστή σας. Για περισσότερες πληροφορίες σχετικά με τις οθόνες, ανατρέξτε στον *Οδηγό τεχνολογίας Dell*.

- 2 Αριστερό μικρόφωνο ψηφιακής διάταξης (προαιρετικό)** – Συνδυάζεται με το δεξιό μικρόφωνο ψηφιακής διάταξης για την παροχή υψηλής ποιότητας ήχου για συνομιλίες με video και ηχογράφηση.
- 3 Λυχνία δραστηριότητας κάμερας (προαιρετικό)** – Δείχνει πότε είναι ενεργοποιημένη και πότε απενεργοποιημένη η κάμερα. Βάσει των επιλογών που κάνετε όταν αγοράστε τον υπολογιστή σας, μπορεί ο υπολογιστής σας να μην περιλαμβάνει κάμερα.
- 4 Κάμερα (προαιρετικό)** – Ενσωματωμένη κάμερα για εγγραφή βίντεο, συνδιαλέξεις και chat. Βάσει των επιλογών που κάνετε όταν αγοράσατε τον υπολογιστή σας, μπορεί ο υπολογιστής σας να μην περιλαμβάνει κάμερα.
- Αναγνώριση προσώπου FastAccess (προαιρετικό)** – Συμβάλει στην ασφάλεια του υπολογιστή Dell™ σας. Αυτό το προηγμένο λογισμικό αναγνώρισης προσώπου μαθαίνει το πρόσωπό σας και εξαλείφει την ανάγκη χρήση ονόματος χρήστη και κωδικού πρόσβασης. Για περισσότερες πληροφορίες, κάντε κλικ στο **Start** (Έναρξη)→ **Programs** (Προγράμματα)→ **FastAccess**.
- 5 Δεξιό μικρόφωνο ψηφιακής διάταξης (προαιρετικό)** – Συνδυάζεται με το αριστερό μικρόφωνο ψηφιακής διάταξης για την παροχή υψηλής ποιότητας ήχου για συνομιλίες με video και ηχογράφηση.

Στοιχεία ελέγχου μέσω

Για να χρησιμοποιήσετε τα στοιχεία ελέγχου μέσω, αγγίξτε απαλά το σύμβολο και αφήστε το. Το σύμβολο του στοιχείου ελέγχου θα ανάψει για 2 δευτερόλεπτα προς επιβεβαίωση της επιλογής σας και κατόπιν θα σβήσει.



Έναρξη του Dell MediaDirect/
PowerDVD



Αναπαραγωγή προηγούμενου
κομματιού ή κεφαλαίου



Διακοπή



Αναπαραγωγή ή παύση



Αναπαραγωγή του επόμενου κομματιού
ή κεφαλαίου



Σίγαση



Μείωση έντασης ήχου



Αύξηση έντασης ήχου



Εξαγωγή δίσκου

Αφαίρεση και αντικατάσταση της μπαταρίας

! ΠΡΟΣΟΧΗ: Η χρήση ασύμβατης μπαταρίας μπορεί να δημιουργήσει κίνδυνο πυρκαγιάς ή έκρηξης. Στον υπολογιστή αυτό θα πρέπει να χρησιμοποιείται πάντα μπαταρία της Dell. Μην χρησιμοποιείτε μπαταρίες άλλων υπολογιστών.

! ΠΡΟΣΟΧΗ: Πριν αφαιρέσετε την μπαταρία, σβήστε τον υπολογιστή και αφαιρέστε τα εξωτερικά καλώδια (συμπεριλαμβανομένου του μετασχηματιστή AC).

Για την αφαίρεση της μπαταρίας:

1. Σβήστε τον υπολογιστή και αφαιρέστε όλα τα εξωτερικά καλώδια.
2. Γυρίστε τον υπολογιστή ανάποδα.
3. Σύρετε την ασφάλεια μπαταρίας προς το πλάι του υπολογιστή και κρατήστε την στη θέση της.
4. Βγάλετε την μπαταρία από τη θήκη της.

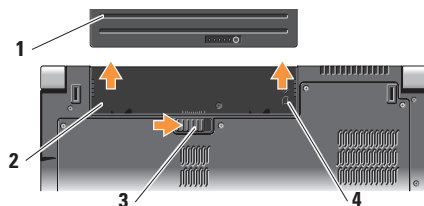

- 1 Μπαταρία
- 2 Θήκη της μπαταρίας
- 3 Ασφάλεια μπαταρίας
- 4 Λυχνία υποδοχής κάρτας SIM

Για να αντικαταστήσετε την μπαταρία, γλιστρήστε την μέσα στη θήκη της έως ότου ασφαλίσει.

Χρήση της μονάδας οπτικών δίσκων

- ➔ **ΕΙΔΟΠΟΙΗΣΗ:** Μην χρησιμοποιείτε δίσκους μη τυπικού μεγέθους ή σχήματος (συμπερ. mini-CD και mini-DVD), διαφορετικά θα προκληθεί ζημιά στη μονάδα δίσκου.

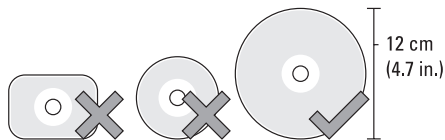

- ✍ **ΣΗΜΕΙΩΣΗ:** Μην μετακινείτε τον υπολογιστή κατά την αναπαραγωγή ή εγγραφή CD ή DVD.

Τοποθετήστε το δίσκο στο κέντρο της υποδοχής, με την ετικέτα να κοιτάει προς τα πάνω και σπρώξτε απαλά το δίσκο μέσα στην υποδοχή. Η μονάδα δίσκου θα τραβήξει μέσα το δίσκο αυτομάτως και θα αρχίσει να διαβάζει το περιεχόμενό του.



Για την εξαγωγή ενός δίσκου από τη μονάδα δίσκου, πατήστε απαλά το κουμπί εξαγωγής . Η λυχνία θα αναβοσβήσει προς επιβεβαίωση λίγα λεπτά πριν την εξαγωγή του δίσκου.

Χαρακτηριστικά λειτουργικού

- ✍ **ΣΗΜΕΙΩΣΗ:** Για περισσότερες πληροφορίες σχετικά με τις δυνατότητες που περιγράφονται στην παρούσα ενότητα, ανατρέξτε στον *Οδηγό τεχνολογίας Dell* στη μονάδα σκληρού σας δίσκου ή στην τοποθεσία υποστήριξης της Dell στο web, στη διεύθυνση **support.dell.com**.

Παραγωγικότητα και επικοινωνία

Μπορείτε να χρησιμοποιείτε τον υπολογιστή σας για τη δημιουργία παρουσιάσεων, φυλλαδίων, ευχετήριων καρτών, διαφημιστικών και λογιστικών φύλλων. Μπορείτε επίσης να επεξεργαστείτε και να προβάλλετε ψηφιακέςφωτογραφίες και εικόνες ανάλογα με τις εφαρμογές που είναι εγκατεστημένες στον υπολογιστή σας. Ελέγξτε την παραγγελία σας για να δείτε ποια λογισμικά είναι εγκατεστημένα στον υπολογιστή σας.

Αφού συνδεθείτε στο Internet, μπορείτε να έχετε πρόσβαση σε τοποθεσίες web, να ρυθμίσετε ένα λογαριασμό e-mail, να ανεβάζετε και να κατεβάζετε αρχεία, κ.ο.κ.

Ψυχαγωγία και πολυμέσα

Μπορείτε να χρησιμοποιήσετε τον υπολογιστή σας για να βλέπετε βίντεο, να παίζετε παιχνίδια, να δημιουργείτε τα δικά σας CD και να ακούτε μουσική και ραδιόφωνο. Η μονάδα οπτικών σας δίσκων μπορεί να υποστηρίζει πολλαπλές μορφές δίσκων συμπεριλ. CD, Blu-ray Disc (αν είναι επιλεγμένο τη στιγμή της αγοράς) και DVD.

Μπορείτε να κατεβάζετε ή να αντιγράφετε αρχεία εικόνας και βίντεο από φορητές συσκευές, όπως ψηφιακές κάμερες και κινητά τηλέφωνα. Οι προαιρετικές εφαρμογές λογισμικού σας επιτρέπουν να οργανώνετε και να δημιουργείτε αρχεία μουσικής και βίντεο που μπορούν να εγγραφούν σε δίσκο, να αποθηκευτούν σε φορητές συσκευές όπως MP3 player και άλλες συσκευές χειρός, ή να αναπαραχθούν και να προβληθούν απευθείας σε συνδεδεμένες τηλεοράσεις, προβολείς και εξοπλισμό home theater.

Προσαρμογή της επιφάνειας εργασίας

Μπορείτε να εξατομικεύσετε την επιφάνεια εργασίας σας, αλλάζοντας την εμφάνιση, την ανάλυση, την ταπετσαρία, την προστασία οθόνης, κ.ο.κ., μέσω του παραθύρου **Personalize appearance and sounds** (Εξατομίκευση της εμφάνισης και των ήχων).

Χρήση του Studio

Για να αποκτήσετε πρόσβαση στο παράθυρο επιλογών εμφάνισης:

1. Κάντε δεξί κλικ σε ένα κενό σημείο στην επιφάνεια εργασίας σας.
2. Κάντε κλικ στο **Personalize** (Εξατομίκευση), για να ανοίξει το παράθυρο **Personalize appearance and sounds** (Εξατομίκευση της εμφάνισης και των ήχων) και να μάθετε περισσότερα για τις επιλογές που έχετε.

Προσαρμογή των ρυθμίσεων ενέργειας

Μπορείτε να χρησιμοποιήσετε τις επιλογές τροφοδοσίας του λειτουργικού σας συστήματος για να ρυθμίσετε τις επιλογές τροφοδοσίας του υπολογιστή σας. Τα Microsoft® Windows Vista® που αποστέλλονται μαζί με τον υπολογιστή Dell έχουν τρεις βασικές επιλογές:

- **Dell Recommended (Συνιστώμενη από την Dell)** — Αυτή η επιλογή τροφοδοσίας παρέχει πλήρη απόδοση όταν την χρειάζεστε και εξοικονομεί ισχύ σε περιόδους αδράνειας.

- **Power saver (Εξοικονόμηση ενέργειας)** — Αυτή η επιλογή τροφοδοσίας εξοικονομεί ενέργεια στον υπολογιστή σας μειώνοντας την απόδοση συστήματος για μεγιστοποίηση της διάρκειας ζωής του υπολογιστή και μειώνοντας την ποσότητα της ενέργειας που καταναλώνεται από τον υπολογιστή σας κατά τη διάρκεια ζωής του.
- **High performance (Υψηλές επιδόσεις)** — Αυτή η επιλογή τροφοδοσίας παρέχει το υψηλότερο επίπεδο απόδοσης συστήματος, προσαρμόζοντας την ταχύτητα του επεξεργαστή στη δραστηριότητά σας και μεγιστοποιώντας την απόδοση του συστήματος.

Δημιουργία αντιγράφων ασφαλείας

Συνιστάται να δημιουργείτε τακτικά αντίγραφα ασφαλείας των αρχείων και των φακέλων του υπολογιστή σας. Για τη δημιουργία αντιγράφων ασφαλείας:

1. Κάντε κλικ στο **Start** (Έναρξη)  → **Control Panel** (Πίνακας Ελέγχου) → **System and Maintenance** (Σύστημα και συντήρηση) → **Welcome Center** (Κέντρο υποδοχής) → **Transfer files and settings** (Μεταφορά αρχείων και ρυθμίσεων).
2. Κάντε κλικ στο **Back up files** (Αντίγραφο ασφαλείας αρχείων) ή **Back up computer** (Αντίγραφο ασφαλείας υπολογιστή).
3. Κάντε κλικ **Continue on Your User Account Control** (Συνέχεια στον Έλεγχο λογαριασμού χρήστη) και ακολουθήστε τις οδηγίες του Οδηγού αρχείων αντιγράφων ασφαλείας.

Επίλυση προβλημάτων

Η ενότητα αυτή παρέχει πληροφορίες αντιμετώπισης προβλημάτων για τον υπολογιστή σας. Αν δεν μπορείτε να επιλύσετε το πρόβλημά σας χρησιμοποιώντας τις παρακάτω οδηγίες, ανατρέξτε στην ενότητα «Χρήση εργαλείων υποστήριξης» στη σελίδα 43 ή «Επικοινωνία με την Dell» στη σελίδα 63.

⚠ ΠΡΟΣΟΧΗ: Μόνο εκπαιδευμένο προσωπικό σέρβις επιτρέπεται να αφαιρεί το κάλυμμα του υπολογιστή. Ανατρέξτε στο *Εγχειρίδιο σέρβις* στην τοποθεσία υποστήριξης της Dell στο [web, support.dell.com](http://web.support.dell.com), για οδηγίες σέρβις και αντιμετώπισης προβλημάτων για προχωρημένους.

Προβλήματα δικτύου

Ασύρματες συνδέσεις

Αν η σύνδεση δικτύου διακοπεί

— Μπορεί ο διακόπτης ασύρματης σύνδεσης να είναι απενεργοποιημένος. Για να ενεργοποιήσετε το διακόπτη ασύρματης σύνδεσης, σύρετέ τον από πίσω προς τα εμπρός έως ότου ασφαλίσει στη θέση του.



— Ο ασύρματος δρομολογητής (router) είναι εκτός σύνδεσης ή η ασύρματη σύνδεση έχει απενεργοποιηθεί στον υπολογιστή.

- Ελέγξτε τον ασύρματο δρομολογητή σας για να βεβαιωθείτε ότι τροφοδοτείται με ρεύμα και είναι συνδεδεμένο με την πηγή δεδομένων (καλωδιακό μόντεμ ή διανομέα (hub) δικτύου).

- Νέα σύνδεση με ασύρματο δρομολογητή:
 - a. Αποθηκεύστε και κλείστε τυχόν ανοιχτά αρχεία και πραγματοποιήστε έξοδο από τυχόν ανοιχτά προγράμματα.
 - b. Κάντε κλικ στο **Start** (Έναρξη)  → **Connect To** (Σύνδεση σε).
 - c. Για να ολοκληρώσετε τη ρύθμιση, ακολουθήστε τις οδηγίες στην οθόνη.

Ενσύρματες συνδέσεις

Αν η σύνδεση δικτύου διακοπεί — Το καλώδιο είναι χαλαρό ή ελαττωματικό.

- Ελέγξτε το καλώδιο για να βεβαιωθείτε ότι είναι συνδεδεμένο και δεν είναι ελαττωματικό.

Η λυχνία ακεραιότητας σύνδεσης στην ενσωματωμένη θύρα δικτύου σας επιτρέπει να επαληθεύσετε ότι η σύνδεσή σας λειτουργεί και παρέχει πληροφορίες σχετικά με την κατάσταση:

- Πράσινη — Υπάρχει καλή σύνδεση μεταξύ ενός δικτύου 10-Mbps και του υπολογιστή.
- Πορτοκαλί — Υπάρχει καλή σύνδεση μεταξύ ενός δικτύου 100-Mbps και του υπολογιστή.

- Κίτρινη — Υπάρχει καλή σύνδεση μεταξύ ενός δικτύου 1000-Mbps και του υπολογιστή.
- Σβηστή — Ο υπολογιστής δεν ανιχνεύει φυσική σύνδεση με το δίκτυο.



ΣΗΜΕΙΩΣΗ: Η λυχνία ακεραιότητας σύνδεσης στη θύρα δικτύου αφορά μόνο την ενσύρματη σύνδεση. Η λυχνία ακεραιότητας σύνδεσης δεν παρέχει πληροφορίες κατάσταση για ασύρματες συνδέσεις.



ΣΗΜΕΙΩΣΗ: Εάν δεν μπορείτε να συνδεθείτε στο Internet αλλά έχετε επιτυχώς συνδεθεί στο παρελθόν, η υπηρεσία παροχής Internet ενδέχεται να αντιμετωπίζει διακοπή λειτουργίας υπηρεσίας. Επικοινωνήστε με την υπηρεσία παροχής Internet για να ελέγξετε την κατάσταση υπηρεσίας ή δοκιμάστε να συνδεθείτε ξανά, αργότερα.

Προβλήματα τροφοδοσίας

Εάν η λυχνία ένδειξης τροφοδοσίας είναι σβηστή — Ο υπολογιστής είτε είναι σβηστός είτε δεν τροφοδοτείται με ρεύμα.

- Τοποθετήστε εκ νέου το καλώδιο τροφοδοσίας στη θύρα τροφοδοσίας του υπολογιστή και στην πρίζα.
- Εάν ο υπολογιστής συνδέεται σε πολύπριζο, βεβαιωθείτε ότι το πολύπριζο συνδέεται με ηλεκτρική πρίζα και ότι έχει τεθεί σε λειτουργία. Επίσης, παρακάμψτε προσωρινά συσκευές προστασίας παροχής ενέργειας, πολύπριζα και καλώδια ισχύος για επέκταση, ώστε να επιβεβαιώσετε ότι ο υπολογιστής ενεργοποιείται σωστά.
- Δοκιμάστε την πρίζα με μια άλλη συσκευή, όπως λάμπα, για να βεβαιωθείτε ότι λειτουργεί.
- Ελέγξτε τις συνδέσεις του καλωδίου του μετασχηματιστή AC. Εάν ο μετασχηματιστής AC έχει λυχνία ένδειξης, βεβαιωθείτε ότι είναι αναμμένη.

Αν η λυχνία τροφοδοσίας ανάβει σταθερά λευκή και ο υπολογιστής δεν αποκρίνεται — Η οθόνη μπορεί να μην ανταποκρίνεται. Πατήστε το κουμπί λειτουργίας για να απενεργοποιήσετε τον υπολογιστή και κατόπιν ενεργοποιήστε τον ξανά. Αν το πρόβλημα επιμένει, ανατρέξτε στον *Οδηγό τεχνολογίας Dell* στην τοποθεσία υποστήριξης της Dell στο web, στη διεύθυνση **support.dell.com**.

Αν η λυχνία τροφοδοσίας αναβοσβήνει λευκή — Ο υπολογιστής βρίσκεται σε κατάσταση αναμονής. Πατήστε ένα πλήκτρο στο πληκτρολόγιο, μετακινήστε το δείκτη στην επιφάνεια αφής ή σε ένα συνδεδεμένο ποντίκι ή πατήστε το κουμπί λειτουργίας για να συνεχιστεί η κανονική λειτουργία.

Αν αντιμετωπίσετε παρεμβολές που εμποδίζουν τη λήψη στον υπολογιστή σας —

Ένα ανεπιθύμητο σήμα δημιουργεί παρεμβολές διακόπτοντας ή μπλοκάροντας άλλα σήματα.

Ορισμένες πιθανές αιτίες παρεμβολής είναι:

- Καλώδια επέκτασης τροφοδοσίας, πληκτρολογίου και ποντικιού
- Μεγάλος αριθμός συσκευών σε πολύπριζο.
- Πολλά πολύπριζα συνδεδεμένα ταυτόχρονα στην ίδια πρίζα.

Προβλήματα μνήμης

Αν λάβετε μήνυμα ανεπαρκούς μνήμης —

- Αποθηκεύστε και κλείστε όλα τα ανοιχτά αρχεία και βγείτε από όλα τα ανοιχτά προγράμματα που δεν χρησιμοποιείτε για να διαπιστώσετε εάν με αυτό τον τρόπο λύνεται το πρόβλημα.

- Ανατρέξτε στο εγχειρίδιο του λογισμικού για τις ελάχιστες προϋποθέσεις μνήμης. Αν χρειάζεται, εγκαταστήστε πρόσθετη μνήμη (ανατρέξτε στο *Εγχειρίδιο σέρβις* στην τοποθεσία υποστήριξης της Dell στο web, στη διεύθυνση **support.dell.com**).

- Επανατοποθετήστε τις μονάδες μνήμης (ανατρέξτε στο *Εγχειρίδιο σέρβις* στην τοποθεσία υποστήριξης της Dell στο web, στη διεύθυνση **support.dell.com**) για να διασφαλίσετε ότι ο υπολογιστής σας επικοινωνεί επιτυχώς με τη μνήμη.

Εάν αντιμετωπίζετε άλλα προβλήματα σχετικά με τη μνήμη —

- Βεβαιωθείτε ότι ακολουθείτε τις οδηγίες εγκατάστασης της μνήμης (ανατρέξτε στο *Εγχειρίδιο σέρβις* στην τοποθεσία υποστήριξης της Dell στο web, στη διεύθυνση **support.dell.com**).

- Ελέγξτε αν η μονάδα μνήμης είναι συμβατή με τον υπολογιστή σας. Ο υπολογιστής σας υποστηρίζει μνήμη DDR2. Για περισσότερες πληροφορίες σχετικά με τον τύπο της μνήμης που υποστηρίζει ο υπολογιστής σας, ανατρέξτε στην ενότητα «Βασικές προδιαγραφές» στη σελίδα 68.
- Εκτελέστε το διαγνωστικό πρόγραμμα της Dell (ανατρέξτε στην ενότητα «Διαγνωστικό πρόγραμμα της Dell» στη σελίδα 46).
- Επανατοποθετήστε τις μονάδες μνήμης (ανατρέξτε στο *Εγχειρίδιο σέρβις* στην τοποθεσία υποστήριξης της Dell στο web, στη διεύθυνση **support.dell.com**) για να διασφαλίσετε ότι ο υπολογιστής σας επικοινωνεί επιτυχώς με τη μνήμη.

Κλειδώματα και προβλήματα λογισμικού

Αν ο υπολογιστής δεν ξεκινάει — Βεβαιωθείτε ότι το καλώδιο τροφοδοσίας είναι καλά συνδεδεμένο στον υπολογιστή και στην ηλεκτρική πρίζα.

Εάν ένα πρόγραμμα δεν αποκρίνεται πλέον — Τερματίστε το πρόγραμμα:

1. Πιέστε <Ctrl> <Shift> <Esc> ταυτόχρονα.
2. Κάντε κλικ στο **Applications** (Εφαρμογές).
3. Κάντε κλικ στο πρόγραμμα το οποίο δεν αποκρίνεται πλέον
4. Κάντε κλικ στο **End Task** (Τέλος διεργασίας).

Εάν η λειτουργία ενός προγράμματος τερματίζεται εσφαλμένα επανειλημμένως — Ελέγξτε την τεκμηρίωση λογισμικού. Αν χρειάζεται, απεγκαταστήστε και εγκαταστήστε ξανά το πρόγραμμα.



ΣΗΜΕΙΩΣΗ: Το λογισμικό περιλαμβάνει συνήθως οδηγίες για την εγκατάσταση στο εγχειρίδιο ή σε CD/DVD.

Εάν ο υπολογιστής σταματήσει να αποκρίνεται —

- ➡ **ΕΙΔΟΠΟΙΗΣΗ:** Ενδέχεται να χάσετε δεδομένα αν δεν είναι δυνατός ο τερματισμός του λειτουργικού συστήματος.

Σβήστε τον υπολογιστή. Αν ο υπολογιστής δεν αποκριθεί, πιέζοντας ένα πλήκτρο στο πληκτρολόγιο ή κινώντας το ποντίκι, πατήστε και κρατήστε πατημένο το πλήκτρο λειτουργίας για τουλάχιστον 8 έως 10 δευτερόλεπτα, μέχρι ο υπολογιστής να απενεργοποιηθεί, και μετά εκκινήστε ξανά τον υπολογιστή σας.

Εάν ένα πρόγραμμα είναι σχεδιασμένο για παλιότερη έκδοση λειτουργικού συστήματος Microsoft® Windows® — Εκτελέστε τον Οδηγό συμβατότητας προγραμμάτων. Ο Οδηγός συμβατότητας προγραμμάτων διαμορφώνει ένα πρόγραμμα έτσι ώστε να εκτελείται σε περιβάλλον παρόμοιο με περιβάλλοντα λειτουργικού συστήματος διαφορετικού από τα Windows Vista.

1. Κάντε κλικ στο **Start** (Έναρξη)  → **Control Panel** (Πίνακας Ελέγχου) → **Programs** (Προγράμματα) → **Use an older program with this version of Windows** (Χρήση παλιότερου προγράμματος με αυτήν την έκδοση των Windows).
2. Στην οθόνη υποδοχής, κάντε κλικ στο **Next** (Επόμενο).
3. Ακολουθήστε τις οδηγίες στην οθόνη.

Εάν εμφανιστεί μια μπλε οθόνη — Σβήστε τον υπολογιστή. Αν ο υπολογιστής δεν αποκριθεί, πιέζοντας ένα πλήκτρο στο πληκτρολόγιο ή μετακινώντας το δείκτη μέσω της επιφάνειας αφής ή του ποντικιού, πατήστε και κρατήστε πατημένο το πλήκτρο λειτουργίας για 8 έως 10 δευτερόλεπτα περίπου, μέχρι ο υπολογιστής να απενεργοποιηθεί, και μετά εκκινήστε ξανά τον υπολογιστή σας.

Ένα αντιμετωπίζετε άλλα προβλήματα λογισμικού —

- Δημιουργήστε αμέσως αντίγραφα των αρχείων σας.
- Χρησιμοποιήστε ένα πρόγραμμα προστασίας από ιούς για να ελέγξετε τον σκληρό δίσκο ή CD.
- Αποθηκεύστε και κλείστε όλα τα ανοικτά αρχεία ή προγράμματα και τερματίστε τον υπολογιστή σας από το μενού **Start** (Έναρξη) .
- Ελέγξτε το εγχειρίδιο λογισμικού ή επικοινωνήστε με τον κατασκευαστή του λογισμικού για πληροφορίες σχετικά με την αντιμετώπιση προβλημάτων:
 - Βεβαιωθείτε ότι το πρόγραμμα είναι συμβατό με το λειτουργικό σύστημα που έχετε εγκατεστημένο στον υπολογιστή σας.
 - Βεβαιωθείτε ότι ο υπολογιστής ικανοποιεί τις ελάχιστες απαιτήσεις υλικού εξοπλισμού για την εκτέλεση του λογισμικού. Δείτε το εγχειρίδιο του λογισμικού για πληροφορίες.
 - Βεβαιωθείτε ότι το πρόγραμμα είναι εγκατεστημένο και ρυθμισμένο σωστά.
 - Βεβαιωθείτε ότι τα προγράμματα οδήγησης των συσκευών δεν δημιουργούν προβλήματα με το πρόγραμμα.
 - Αν χρειάζεται, απεγκαταστήστε και εγκαταστήστε ξανά το πρόγραμμα.
 - Σημειώστε τυχόν μηνύματα σφάλματος που εμφανίζονται, ώστε να σας βοηθήσουν στην αντιμετώπιση προβλημάτων.

Χρήση εργαλείων υποστήριξης

Κέντρο υποστήριξης της Dell

Το Κέντρο υποστήριξης της Dell σας βοηθάει να βρείτε την υπηρεσία, υποστήριξη και τις ειδικές πληροφορίες που χρειάζεστε. Για περισσότερες πληροφορίες σχετικά με το Κέντρο υποστήριξης της Dell και τα διαθέσιμα εργαλεία υποστήριξης, κάντε κλικ στην καρτέλα **Services** (Υπηρεσίες), στη διεύθυνση **support.dell.com**.



Κάντε κλικ στο εικονίδιο στη γραμμή εργασιών για να εκτελέσετε την εφαρμογή. Η κεντρική σελίδα παρέχει συνδέσεις για πρόσβαση στα εξής:

- Αυτόματη βοήθεια (αντιμετώπιση προβλημάτων, ασφάλεια, επιδόσεις συστήματος, δίκτυο/Internet, δημιουργία αρχείων ασφαλείας/επαναφορά και Windows Vista)

- Ειδοποιήσεις (ειδοποιήσεις από το τμήμα τεχνικής υποστήριξης για θέματα που έχουν σχέση με τον υπολογιστή σας)
- Βοήθεια από την Dell™ (τεχνική υποστήριξη με, εξυπηρέτηση πελατών, εκπαίδευση και μαθήματα, βοήθεια σε τηλεφωνική επικοινωνία με την Dell και online έλεγχος με το PC CheckUp)
- Πληροφορίες για το σύστημά σας (τεκμηρίωση συστήματος, πληροφορίες εγγύησης, πληροφορίες συστήματος και αναβαθμίσεις & αξεσουάρ)

Στην κορυφή της αρχικής σελίδας του κέντρου υποστήριξης της Dell παρουσιάζεται ο αριθμός μοντέλου του συστήματός σας μαζί με την ετικέτα εξυπηρέτησης και τον κωδικό ταχείας εξυπηρέτησής του.

Για περισσότερες πληροφορίες σχετικά με το Κέντρο υποστήριξης της Dell, ανατρέξτε στον *Οδηγό τεχνολογίας Dell* στον σκληρό σας δίσκο ή στην τοποθεσία υποστήριξης της Dell στο web, στη διεύθυνση **support.dell.com**.

Μηνύματα συστήματος

Αν ο υπολογιστής σας έχει παρουσιάζει κάποιο πρόβλημα ή σφάλμα, μπορεί να εμφανίσει ένα μήνυμα συστήματος που θα σας βοηθήσει να αναγνωρίσετε την αιτία και τις ενέργειες που απαιτούνται για την επίλυση του προβλήματος.

 **ΣΗΜΕΙΩΣΗ:** Εάν το μήνυμα που λάβατε δεν αναφέρεται παρακάτω, ανατρέξτε στην τεκμηρίωση είτε του λειτουργικού συστήματος είτε του προγράμματος που εκτελούνταν όταν εμφανίστηκε το μήνυμα. Εναλλακτικά μπορείτε να ανατρέξετε στον *Οδηγό τεχνολογίας Dell* στον υπολογιστή σας ή στην τοποθεσία υποστήριξης της Dell στο web, στη διεύθυνση **support.dell.com** ή στην ενότητα «Επικοινωνία με την Dell» στη σελίδα 63 για βοήθεια.

Alert! Previous attempts at booting this system have failed at checkpoint [nnnn]. For help in resolving this problem, please note this checkpoint and contact Dell Technical Support — Ο υπολογιστής δεν κατάφερε

να ολοκληρώσει τη ρουτίνα εκκίνησης τρεις συνεχόμενες φορές εξαιτίας του ίδιου σφάλματος (ανατρέξτε στην ενότητα «Επικοινωνία με την Dell» στη σελίδα 63 για βοήθεια).

CMOS checksum error — Πιθανή βλάβη μητρικής κάρτας ή χαμηλή μπαταρία RTC. Αντικαταστήστε την μπαταρία. Ανατρέξτε στο *Εγχειρίδιο σέρβις* στην τοποθεσία υποστήριξης της Dell στο web, στη διεύθυνση **support.dell.com** ή ανατρέξτε στην ενότητα «Επικοινωνία με την Dell» στη σελίδα 63 για βοήθεια.

CPU fan failure — Ο ανεμιστήρας του επεξεργαστή έχει βλάβη. Αντικαταστήστε τον ανεμιστήρα της CPU. Ανατρέξτε στο *Εγχειρίδιο σέρβις* στην τοποθεσία υποστήριξης της Dell στο web, στη διεύθυνση **support.dell.com**.

Hard-disk drive failure — Πιθανή βλάβη της μονάδας σκληρού δίσκου κατά τους ελέγχους HDD POST (ανατρέξτε στην ενότητα «Επικοινωνία με την Dell» στη σελίδα 63 για βοήθεια).

Hard-disk drive read failure — Πιθανή βλάβη μονάδας σκληρού δίσκου κατά τη διάρκεια του ελέγχου εκκίνησης HDD (ανατρέξτε στην ενότητα «Επικοινωνία με την Dell» στη σελίδα 63 για βοήθεια).

Keyboard failure — Βλάβη πληκτρολογίου ή αποσυνδεδεμένο καλώδιο.

No boot device available — Δεν υπάρχει διαμέρισμα με δυνατότητα εκκίνησης στη μονάδα σκληρού δίσκου, το καλώδιο της μονάδας σκληρού δίσκου είναι αποσυνδεδεμένο ή δεν υπάρχει συσκευή με δυνατότητα εκκίνησης.

- Εάν η μονάδα σκληρού δίσκου είναι η συσκευή εκκίνησης σας, σιγουρευτείτε ότι τα καλώδια είναι συνδεδεμένα και ότι η μονάδα δίσκου είναι σωστά εγκατεστημένη και διαμερισμένη ως συσκευή εκκίνησης.
- Μεταβείτε στις ρυθμίσεις συστήματος και βεβαιωθείτε ότι οι πληροφορίες της ακολουθίας εκκίνησης είναι σωστές (ανατρέξτε στον *Οδηγό τεχνολογίας Dell* στον υπολογιστή σας ή στην τοποθεσία υποστήριξης της Dell στο web, στη διεύθυνση support.dell.com).

No timer tick interrupt — Πιθανή δυσλειτουργία τσιπ στην κάρτα συστήματος ή βλάβη της μητρικής κάρτας (ανατρέξτε στην ενότητα «Επικοινωνία με την Dell» στη σελίδα 63 για βοήθεια).

USB over current error — Αποσυνδέστε τη συσκευή USB. Η συσκευή USB σας χρειάζεται περισσότερο ρεύμα για να λειτουργήσει σωστά. Χρησιμοποιήστε μια εξωτερική πηγή ρεύματος για να συνδέσετε τη συσκευή USB, ή αν η συσκευή σας έχει δύο καλώδια USB, συνδέστε τα και τα δύο.

NOTICE - Hard Drive SELF MONITORING SYSTEM has reported that a parameter has exceeded its normal operating range. Dell recommends that you back up your data regularly. A parameter out of range may or may not indicate a potential hard drive problem — Σφάλμα S.M.A.R.T, ενδεχόμενη βλάβη σκληρού δίσκου. Η λειτουργία αυτή μπορεί να ενεργοποιηθεί ή να απενεργοποιηθεί στις ρυθμίσεις BIOS (ανατρέξτε στην ενότητα «Επικοινωνία με την Dell» στη σελίδα 63 για βοήθεια).

Hardware Troubleshooter

Εάν μία συσκευή είτε δεν ανιχνευθεί κατά τη ρύθμιση του λειτουργικού συστήματος ή ανιχνευθεί αλλά έχει διαμορφωθεί λανθασμένα, μπορείτε να χρησιμοποιήσετε το **Hardware Troubleshooter** για να επιλύσετε την ασυμβατότητα.

Για να ξεκινήσετε το Hardware Troubleshooter:

1. Κάντε κλικ στο **Start** (Έναρξη)  → **Help and Support** (Βοήθεια και Υποστήριξη).
2. Πληκτρολογήστε *hardware troubleshooter* στο πεδίο αναζήτησης και πατήστε το <Enter> για να ξεκινήσει η αναζήτηση.
3. Στα αποτελέσματα αναζήτησης, επιλέξτε την επιλογή που περιγράφει καλύτερα το πρόβλημα και ακολουθήστε τα υπόλοιπα βήματα αντιμετώπισης προβλημάτων.

Διαγνωστικό πρόγραμμα της Dell

Εάν αντιμετωπίσετε κάποιο πρόβλημα με τον υπολογιστή σας, πραγματοποιήστε τους ελέγχους που αναφέρονται στην ενότητα «Κλειδώματα και προβλήματα λογισμικού» στη σελίδα 68 και εκτελέστε το διαγνωστικό πρόγραμμα της Dell πριν έρθετε σε επαφή με την Dell για τεχνική βοήθεια.

Συνιστάται να εκτυπώσετε τις παρούσες διαδικασίες πριν ξεκινήσετε.

 **ΕΙΔΟΠΟΙΗΣΗ:** Το Διαγνωστικό πρόγραμμα της Dell λειτουργεί μόνο σε υπολογιστές Dell.

 **ΣΗΜΕΙΩΣΗ:** Τα CD/DVD Προγράμματα οδήγησης και βοηθητικές εφαρμογές είναι προαιρετικό και ενδέχεται να μην αποσταλεί μαζί με τον υπολογιστή σας.

Εξετάστε τις πληροφορίες διαμόρφωσης του υπολογιστή σας και βεβαιωθείτε ότι η συσκευή που θέλετε να δοκιμάσετε εμφανίζεται στο πρόγραμμα ρυθμίσεων συστήματος και είναι ενεργή. Ανατρέξτε στην ενότητα ρύθμισης συστήματος στον *Οδηγό τεχνολογίας Dell*.

Ξεκινήστε το διαγνωστικό πρόγραμμα της Dell από τη μονάδα σκληρού δίσκου σας ή από το CD/DVD Προγράμματα οδήγησης και βοηθητικές εφαρμογές.

Έναρξη του Διαγνωστικού προγράμματος της Dell από τον σκληρό δίσκο

Το διαγνωστικό πρόγραμμα της Dell βρίσκεται σε ένα κρυφό τμήμα διαγνωστικού βοηθητικού προγράμματος στον σκληρό σας δίσκο.

 **ΣΗΜΕΙΩΣΗ:** Αν ο υπολογιστής σας δεν εμφανίζει τίποτα στην οθόνη του, ανατρέξτε στην ενότητα «Επικοινωνία με την Dell» στη σελίδα 63.

1. Βεβαιωθείτε ότι ο υπολογιστής είναι συνδεδεμένος σε ηλεκτρική πρίζα, η οποία είναι βέβαιη ότι λειτουργεί.
2. Εκκινήστε (ή επανεκκινήστε) τον υπολογιστή σας.
3. Όταν εμφανιστεί το λογότυπο DELL™, πατήστε αμέσως το <F12>. Επιλέξτε **Diagnostics** (Διαγνωστικό πρόγραμμα) από το μενού εκκίνησης και πατήστε <Enter>.

 **ΣΗΜΕΙΩΣΗ:** Εάν περιμένετε πολλή ώρα και εμφανιστεί το λογότυπο του λειτουργικού συστήματος, συνεχίστε να περιμένετε μέχρι να προβληθεί η επιφάνεια εργασίας των Microsoft® Windows®. Στη συνέχεια, τερματίστε τη λειτουργία του υπολογιστή σας και δοκιμάστε ξανά.

 **ΣΗΜΕΙΩΣΗ:** Αν εμφανιστεί ένα μήνυμα ότι δεν βρέθηκε τμήμα διαγνωστικού, εκτελέστε το διαγνωστικό πρόγραμμα της Dell από το CD/DVD *Προγράμματα οδήγησης και βοηθητικές εφαρμογές*.

4. Πατήστε οποιοδήποτε πλήκτρο για να ξεκινήσει το Διαγνωστικό πρόγραμμα της Dell από το τμήμα του βοηθητικού προγράμματος στον σκληρό σας δίσκο.

Έναρξη του Διαγνωστικού προγράμματος της Dell από το CD/DVD Προγράμματα οδήγησης και βοηθητικές εφαρμογές

1. Τοποθετήστε το CD/DVD *Προγράμματα οδήγησης και βοηθητικές εφαρμογές*.
2. Τερματίστε και κάντε επανεκκίνηση του υπολογιστή. Όταν εμφανιστεί το λογότυπο DELL, πατήστε αμέσως το <F12>.

 **ΣΗΜΕΙΩΣΗ:** Εάν περιμένετε πολλή ώρα και εμφανιστεί το λογότυπο του λειτουργικού συστήματος, συνεχίστε να περιμένετε μέχρι να προβληθεί η επιφάνεια εργασίας των Microsoft® Windows®. Στη συνέχεια, τερματίστε τη λειτουργία του υπολογιστή σας και δοκιμάστε ξανά.

 **ΣΗΜΕΙΩΣΗ:** Τα βήματα που ακολουθούν αλλάζουν την ακολουθία εκκίνησης μόνο για μία φορά. Στην επόμενη διαδικασία εκκίνησης, η εκκίνηση του υπολογιστή γίνεται σύμφωνα με τις συσκευές που καθορίζονται στο πρόγραμμα ρύθμισης του συστήματος.

3. Όταν εμφανιστεί η λίστα με τις συσκευές εκκίνησης, επιλέξτε **CD/DVD/CD-RW** και πατήστε <Enter>.
4. Στο μενού που εμφανίζεται επιλέξτε **Boot from CD-ROM** (Εκκίνηση από το CD-ROM) και πατήστε <Enter>.
5. Πληκτρολογήστε 1 για να ανοίξει το μενού CD και πατήστε <Enter> για να προχωρήσετε.
6. Επιλέξτε **Run the 32 Bit Dell Diagnostics** (Εκτέλεση του διαγνωστικού προγράμματος 32 Bit της Dell) από την αριθμημένη λίστα. Εάν υπάρχουν πολλές εκδόσεις, επιλέξτε την έκδοση που είναι κατάλληλη για τον υπολογιστή σας.
7. Όταν εμφανιστεί **κύριο μενού** των διαγνωστικών προγραμμάτων της Dell, επιλέξτε τον έλεγχο που θέλετε να εκτελέσετε.

Επαναφορά του λειτουργικού σας συστήματος

Μπορείτε να επαναφέρετε το λειτουργικό σας σύστημα με τους ακόλουθους τρόπους:

- Η Επαναφορά Συστήματος επαναφέρει τον υπολογιστή σας σε μια προηγούμενη λειτουργική κατάσταση χωρίς να επηρεάζει τα αρχεία δεδομένων. Χρησιμοποιήστε την Επαναφορά Συστήματος ως πρώτη λύση επαναφοράς του λειτουργικού σας συστήματος και διατήρησης των αρχείων δεδομένων.
- Το Dell Factory Image Restore επαναφέρει τον σκληρό δίσκο σας στην κατάσταση λειτουργίας που βρισκόταν όταν αγοράσατε τον υπολογιστή. Η διαδικασία αυτή διαγράφει μόνιμα όλα τα δεδομένα στον σκληρό δίσκο και απεγκαθιστά όποια προγράμματα εγκαταστάθηκαν μετά την παραλαβή του υπολογιστή. Χρησιμοποιήστε το Dell Factory Image Restore μόνο εάν η Επαναφορά συστήματος δεν έλυσε το πρόβλημα του λειτουργικού σας συστήματος.
- Εάν μαζί με τον υπολογιστή σας, λάβατε κάποιο CD/DVD Λειτουργικό σύστημα, μπορείτε να το χρησιμοποιήσετε για να κάνετε επαναφορά του λειτουργικού σας συστήματος. Ωστόσο, η χρήση του CD/DVD Λειτουργικό σύστημα διαγράφει επίσης όλα τα δεδομένα στη μονάδα σκληρού δίσκου. Χρησιμοποιήστε το CD/DVD μόνο εάν η Επαναφορά Συστήματος δεν έλυσε το πρόβλημα του λειτουργικού σας συστήματος.

Επαναφορά Συστήματος

Τα λειτουργικά συστήματα των Windows προσφέρουν μια επιλογή Επαναφορά συστήματος η οποία σας επιτρέπει να επαναφέρετε τον υπολογιστή σας σε μια προηγούμενη κατάσταση λειτουργίας (χωρίς να επηρεαστούν τα αρχεία δεδομένων), σε περίπτωση που οι αλλαγές στο υλικό, το λογισμικό ή άλλες ρυθμίσεις συστήματος έχουν αφήσει τον υπολογιστή σε κάποια ανεπιθύμητη κατάσταση λειτουργίας. Οι τυχόν αλλαγές που κάνει στον υπολογιστή σας η Επαναφορά Συστήματος, είναι απολύτως αναστρέψιμες.

 **ΕΙΔΟΠΟΙΗΣΗ:** Φροντίστε να δημιουργείτε τακτικά αντίγραφα ασφαλείας των δεδομένων σας. Η Επαναφορά Συστήματος δεν παρακολουθεί ή επαναφέρει τα αρχεία δεδομένων σας.

 **ΣΗΜΕΙΩΣΗ:** Οι διαδικασίες στο παρόν έγγραφο γράφτηκαν για την προεπιλεγμένη προβολή των Windows, έτσι μπορεί να μην ισχύουν εάν ρυθμίσετε τον υπολογιστή σας Dell™ στην κλασική προβολή των Windows.

Έναρξη της Επαναφοράς συστήματος

1. Κάντε κλικ στο **Start** (Έναρξη) .
2. Στο πλαίσιο **Start Search** (Έναρξη αναζήτησης), πληκτρολογήστε *System Restore* (Επαναφορά Συστήματος) και πατήστε το <Enter>.

 **ΣΗΜΕΙΩΣΗ:** Μπορεί να εμφανιστεί το παράθυρο **User Account Control** (Έλεγχος λογαριασμού χρήστη). Εάν είστε διαχειριστής στον υπολογιστή, κάντε κλικ στο **Continue** (Συνέχεια). Σε διαφορετική περίπτωση, επικοινωνήστε με τον διαχειριστή σας για να συνεχίσετε την επιθυμητή ενέργεια.

3. Κάντε κλικ στο **Next** (Επόμενο) και ακολουθήστε τις υπόλοιπες ερωτήσεις της οθόνης.

Σε περίπτωση που η Επαναφορά Συστήματος δεν επιλύσει το θέμα, μπορείτε να κάνετε αναίρεση της τελευταίας επαναφοράς συστήματος.

Ακύρωση της τελευταίας επαναφοράς συστήματος

 **ΣΗΜΕΙΩΣΗ:** Μην αλλάξετε, ανοίξετε, ή διαγράψετε αρχεία ή προγράμματα μέχρι να ολοκληρωθεί η επαναφορά. Μην αλλάξετε, ανοίξετε, ή διαγράψετε αρχεία ή προγράμματα μέχρι να ολοκληρωθεί η επαναφορά.

1. Κάντε κλικ στο **Start** (Έναρξη) .
2. Στο πλαίσιο **Start Search** (Έναρξη αναζήτησης), πληκτρολογήστε `System Restore` (Επαναφορά Συστήματος) και πατήστε το <Enter>.
3. Κάντε κλικ στο **Undo my last restoration** (Ακύρωση της τελευταίας επαναφοράς) και κατόπιν στο **Next** (Επόμενο).

Dell Factory Image Restore

 **ΕΙΔΟΠΟΙΗΣΗ:** Η χρήση του Dell PC Restore ή του Dell Factory Image Restore διαγράφει για πάντα, όλα τα δεδομένα από τη μονάδα του σκληρού δίσκου και καταργεί όποια προγράμματα ή προγράμματα οδήγησης εγκαταστάθηκαν μετά την παραλαβή του υπολογιστή σας. Εάν γίνεται πριν χρησιμοποιήσετε αυτές τις επιλογές, δημιουργήστε αντίγραφα ασφαλείας των δεδομένων. Χρησιμοποιήστε το Dell Factory Image Restore μόνο εάν η Επαναφορά συστήματος δεν έλυσε το πρόβλημα του λειτουργικού σας συστήματος.

 **ΣΗΜΕΙΩΣΗ:** Το Dell Factory Image Restore μπορεί να μην είναι διαθέσιμο σε ορισμένες χώρες ή σε ορισμένους υπολογιστές.

Χρησιμοποιήστε το Dell Factory Image Restore μόνο ως την τελευταία μέθοδο επαναφοράς του λειτουργικού σας συστήματος. Οι επιλογές αυτές επαναφέρουν τη μονάδα του σκληρού δίσκου σας στην κατάσταση λειτουργίας που βρισκόταν όταν αγοράσατε τον υπολογιστή. Όποια προγράμματα ή αρχεία προστέθηκαν από τότε που παραλάβατε τον υπολογιστή σας—συμπεριλαμβανομένων και αρχείων δεδομένων—διαγράφονται για πάντα από τη μονάδα του σκληρού δίσκου. Στα αρχεία δεδομένων περιλαμβάνονται έγγραφα, υπολογιστικά φύλλα, μηνύματα ηλεκτρονικού ταχυδρομείου, ψηφιακές φωτογραφίες, αρχεία μουσικής κ.λπ. Εάν γίνεται, πριν χρησιμοποιήσετε το Factory Image Restore, δημιουργήστε αντίγραφα ασφαλείας όλων των δεδομένων.

Dell Factory Image Restore

1. Ανοίξτε τον υπολογιστή. Όταν εμφανιστεί το λογότυπο της Dell, πατήστε το <F8> αρκετές φορές για πρόσβαση στο παράθυρο **Vista Advanced Boot Options**.
2. Επιλέξτε **Repair Your Computer** (Επιδιόρθωση του υπολογιστή σας).
3. Εμφανίζεται το παράθυρο **System Recovery Options** (Επιλογές αποκατάστασης συστήματος).
4. Επιλέξτε μια διάταξη πληκτρολογίου και κάντε κλικ στο **Next** (Επόμενο).
5. Για πρόσβαση στις επιλογές αποκατάστασης, συνδεθείτε ως τοπικός χρήστης. Για πρόσβαση στη γραμμή εντολών, πληκτρολογήστε `administrator` (διαχειριστής) στο πεδίο **User name** (Όνομα χρήστη) και στη συνέχεια, κάντε κλικ στο **OK**.
6. Κάντε κλικ στο **Dell Factory Image Restore**. Εμφανίζεται η οθόνη υποδοχής του **Dell Factory Image Restore**.



ΣΗΜΕΙΩΣΗ: Ανάλογα με τις ρυθμίσεις σας, μπορεί να χρειαστεί να επιλέξετε **Dell Factory Tools** (Εργαλεία Dell Factory) και στη συνέχεια **Dell Factory Image Restore**.

7. Κάντε κλικ στο **Next** (Επόμενο). Εμφανίζεται η οθόνη **Confirm Data Deletion** (Επιβεβαίωση διαγραφής δεδομένων).

➔ **ΕΙΔΟΠΟΙΗΣΗ:** Εάν δεν θέλετε να προχωρήσετε με το Factory Image Restore, κάντε κλικ στο **Cancel** (Ακυρο).

8. Κάντε κλικ στο πλαίσιο ελέγχου για να επιβεβαιώσετε ότι θέλετε να συνεχίσετε την επαναδιαμόρφωση της μονάδας του σκληρού δίσκου και την επαναφορά του λογισμικού του συστήματος στην κατάσταση εργοστασίου και στη συνέχεια, κάντε κλικ στο **Next** (Επόμενο).

Αρχίζει η διαδικασία επαναφοράς και για να ολοκληρωθεί, μπορεί να χρειαστούν πέντε ή περισσότερα λεπτά. Όταν έχει γίνει επαναφορά των εργοστασιακά εγκατεστημένων εφαρμογών και του λειτουργικού συστήματος στην κατάσταση εργοστασίου, εμφανίζεται ένα μήνυμα.

9. Κάντε κλικ στο **Finish** (Τέλος) για επανεκκίνηση του συστήματος.

Επανεγκατάσταση λειτουργικού συστήματος

Πριν ξεκινήσετε

Αν σκέφτεστε να επανεγκαταστήσετε το λειτουργικό σύστημα των Windows για να διορθώσετε κάποιο πρόβλημα με κάποιο πρόγραμμα οδήγησης που εγκαταστήσατε πρόσφατα, πρώτα χρησιμοποιήστε την επαναφορά προγραμμάτων οδήγησης των Windows XP. Εάν η Επαναφορά προγραμμάτων οδήγησης δεν λύνει το πρόβλημα, τότε χρησιμοποιήστε την Επαναφορά Συστήματος για να επαναφέρετε το λειτουργικό σας σύστημα στην κατάσταση λειτουργίας που ήταν πριν να εγκαταστήσετε το νέο πρόγραμμα οδήγησης. Ανατρέξτε στην ενότητα «Χρήση της Επαναφοράς Συστήματος των Microsoft Windows» στη σελίδα 51.

➡ ΕΙΔΟΠΟΙΗΣΗ: Για τις συμβατικές ρυθμίσεις παραμέτρων του σκληρού δίσκου, ο κύριος σκληρός δίσκος είναι ο πρώτος δίσκος που ανιχνεύεται από τον υπολογιστή. Για τις συμβατικές ρυθμίσεις παραμέτρων του σκληρού δίσκου, ο κύριος σκληρός δίσκος είναι ο πρώτος δίσκος που ανιχνεύεται από τον υπολογιστή.

Για να επανεγκαταστήσετε τα Windows, θα χρειαστείτε τα ακόλουθα στοιχεία:

- Λειτουργικό σύστημα Dell
- Το CD/DVD Προγράμματα οδήγησης και βοηθητικές εφαρμογές Dell

✍ ΣΗΜΕΙΩΣΗ: Το CD/DVD *Προγράμματα οδήγησης και βοηθητικές εφαρμογές* περιέχει προγράμματα οδήγησης που εγκαταστάθηκαν κατά τη διάρκεια της συναρμολόγησης του υπολογιστή. Χρησιμοποιήστε το CD/DVD *Προγράμματα οδήγησης και βοηθητικές εφαρμογές* για να φορτώσετε τυχόν απαιτούμενα προγράμματα οδήγησης. Ανάλογα με την περιοχή από την οποία παραγγείλατε τον υπολογιστή σας ή από το εάν έχετε παραγγείλει τα CD/DVD, το CD/DVD *Προγράμματα οδήγησης και βοηθητικές εφαρμογές* της Dell και το CD/DVD *Λειτουργικό σύστημα* ενδέχεται να μην αποσταλεί με το σύστημά σας.

Επανεγκατάσταση των Windows Vista

Για την ολοκλήρωση της διαδικασίας επανεγκατάστασης μπορεί να χρειαστούν μία-δύο ώρες. Αφού επανεγκαταστήσετε το λειτουργικό σύστημα, πρέπει να επανεγκαταστήσετε τα προγράμματα οδήγησης, τα προγράμματα προστασίας από ιούς και άλλο λογισμικό.

1. Αποθηκεύστε και κλείστε όλα τα ανοιχτά αρχεία και κλείστε όλα τα ανοιχτά προγράμματα.
2. Τοποθετήστε το δίσκο *λειτουργικού συστήματος*.
3. Κάντε κλικ στο **Exit** (Έξοδος) αν εμφανιστεί το μήνυμα **Install Windows** (Εγκατάσταση των Windows).
4. Επανεκκινήστε τον υπολογιστή.
5. Όταν εμφανιστεί το λογότυπο DELL, πατήστε αμέσως το <F12>.

 **ΣΗΜΕΙΩΣΗ:** Εάν περιμένετε πολλή ώρα και εμφανιστεί το λογότυπο του λειτουργικού συστήματος, συνεχίστε να περιμένετε μέχρι να προβληθεί η επιφάνεια εργασίας των Microsoft® Windows®. Στη συνέχεια, τερματίστε τη λειτουργία του υπολογιστή σας και δοκιμάστε ξανά.

 **ΣΗΜΕΙΩΣΗ:** Τα βήματα που ακολουθούν αλλάζουν την ακολουθία εκκίνησης μόνο για μία φορά. Στην επόμενη διαδικασία εκκίνησης, η εκκίνηση του υπολογιστή γίνεται σύμφωνα με τις συσκευές που καθορίζονται στο πρόγραμμα ρύθμισης του συστήματος.

6. Όταν εμφανιστεί η λίστα με τις συσκευές εκκίνησης, επισημάνετε το **CD/DVD/CD-RW Drive** (Μονάδα δίσκου CD/DVD/CD-RW) και στη συνέχεια πατήστε <Enter>.
7. Πιέστε οποιοδήποτε πλήκτρο για **έναρξη από το CD-ROM**. Για να ολοκληρώσετε την εγκατάσταση, ακολουθήστε τις οδηγίες στην οθόνη.

Λήψη βοήθειας

Αν αντιμετωπίζετε πρόβλημα με τον υπολογιστή σας, μπορείτε να εκτελέσετε τα παρακάτω βήματα για να διαγνώσετε και να επιλύσετε το πρόβλημα:

1. Ανατρέξτε στην ενότητα «Επίλυση προβλημάτων» στη σελίδα 36 για πληροφορίες και διαδικασίες που σχετίζονται με το πρόβλημα που αντιμετωπίζει ο υπολογιστής σας.
2. Ανατρέξτε στην ενότητα «Διαγνωστικό πρόγραμμα της Dell» στη σελίδα 46 για διαδικασίες σχετικά με την εκτέλεση του διαγνωστικού προγράμματος της Dell.
3. Συμπληρώστε τη «Λίστα ελέγχου διάγνωσης» στη σελίδα 63.

4. Η εκτεταμένη γκάμα online υπηρεσιών που διατίθενται από την τοποθεσία υποστήριξης της Dell (**support.dell.com**) για βοήθεια με τις διαδικασίες εγκατάστασης και αντιμετώπισης προβλημάτων. Ανατρέξτε στην ενότητα «Online υπηρεσίες» στη σελίδα 59 για μια πιο εκτενή λίστα της online υποστήριξης της Dell.
5. Αν τα προηγούμενα βήματα δεν λύσανε το πρόβλημα, ανατρέξτε στην ενότητα «Προτού τηλεφωνήσετε» στη σελίδα 62 και κατόπιν στην ενότητα «Επικοινωνία με την Dell» στη σελίδα 63.



ΣΗΜΕΙΩΣΗ: Καλέστε την υποστήριξη της Dell από ένα τηλέφωνο κοντά στον υπολογιστή σας, ώστε το προσωπικό να μπορέσει να σας βοηθήσει με τυχόν απαιτούμενες διαδικασίες.

 **ΣΗΜΕΙΩΣΗ:** Το σύστημα της Dell με τους κωδικούς ταχείας εξυπηρέτησης μπορεί να μην είναι διαθέσιμο σε όλες τις χώρες.

Όταν σας ζητηθεί από το αυτόματο τηλεφωνικό σύστημα της Dell, πληκτρολογήστε τον κωδικό ταχείας εξυπηρέτησης για να συνδεθείτε απευθείας με το αρμόδιο προσωπικό υποστήριξης. Εάν δεν έχετε κωδικό ταχείας εξυπηρέτησης, ανοίξτε το φάκελο **Dell Accessories** (Εξαρτήματα Dell), κάντε διπλό κλικ στο εικονίδιο του **κωδικού ταχείας εξυπηρέτησης** και ακολουθήστε τις οδηγίες.

 **ΣΗΜΕΙΩΣΗ:** Ορισμένες από τις υπηρεσίες δεν είναι πάντα διαθέσιμες σε όλες τις περιοχές εκτός της ηπειρωτικής Αμερικής. Καλέστε τον αντιπρόσωπο της Dell στην περιοχή σας για πληροφορίες διαθεσιμότητας.

Τεχνική υποστήριξη και εξυπηρέτηση πελατών

Οι υπηρεσίες υποστήριξης της Dell είναι στη διάθεσή σας για απάντηση σε ερωτήσεις σχετικά με το υλικό της Dell. Το προσωπικό υποστήριξής μας χρησιμοποιεί διαγνωστικούς ελέγχους που βασίζονται σε υπολογιστές για γρήγορες, ακριβείς απαντήσεις.

Για να επικοινωνήσετε με την υπηρεσία υποστήριξης της Dell, ανατρέξτε στην ενότητα «Προτού τηλεφωνήσετε» στη σελίδα 62 και κατόπιν για να δείτε τις πληροφορίες επικοινωνίας για την περιοχή σας επισκεφθείτε την τοποθεσία **support.dell.com**.

DellConnect™

Το DellConnect είναι ένα απλό εργαλείο online πρόσβασης που επιτρέπει σε έναν συνεργάτη υποστήριξης και εξυπηρέτησης της Dell να έχει πρόσβαση στον υπολογιστή σας μέσω μιας ευρυζωνικής σύνδεσης, να διαγνώσει το πρόβλημα και να το επιδιορθώσει. Για περισσότερες πληροφορίες, επισκεφθείτε την τοποθεσία **support.dell.com** και κάντε κλικ στο **DellConnect**.

Online υπηρεσίες

Μπορείτε να ενημερωθείτε για τα προϊόντα και τις υπηρεσίες της Dell στις παρακάτω τοποθεσίες στο web:

- **www.dell.com**
- **www.dell.com/ap** (Χώρες της Ασίας/Ειρηνικού μόνο)
- **www.dell.com/jp** (Ιαπωνία μόνο)
- **www.euro.dell.com** (Ευρώπη μόνο)

- **www.dell.com/la** (Λατινική Αμερική και χώρες της Καραϊβικής μόνο)
- **www.dell.ca** (Καναδάς μόνο)

Για πρόσβαση στην Υποστήριξη της Dell χρησιμοποιήστε τις παρακάτω τοποθεσίες στο web και διευθύνσεις e-mail:

Τοποθεσίες υποστήριξης της Dell στο web

- **support.dell.com**
- **support.jp.dell.com** (Ιαπωνία μόνο)
- **support.euro.dell.com** (Ευρώπη μόνο)

Dell Support e-mail διευθύνσεις

- **mobile_support@us.dell.com**
- **support@us.dell.com**
- **la-techsupport@dell.com** (Λατινική Αμερική και χώρες της Καραϊβικής μόνο)
- **apsupport@dell.com** (χώρες Ασίας/Ειρηνικού μόνο)

Λήψη βοήθειας

Διευθύνσεις e-mail μάρκετινγκ και πωλήσεων της Dell

- **apmarketing@dell.com** (χώρες Ασίας/ Ειρηνικού μόνο)
- **sales_canada@dell.com** (Καναδάς μόνο)

Ανώνυμο πρωτόκολλο μεταφοράς αρχείων (FTP)

- **ftp.dell.com**

Συνδεθείτε ως χρήστης: `anonymous` και δώστε τη διεύθυνση e-mail σας ως κωδικό πρόσβασης.

AutoTech Service

Η αυτοματοποιημένη υπηρεσία εξυπηρέτησης της Dell–AutoTech–παρέχει καταγεγραμμένες απαντήσεις σε συχνές ερωτήσεις των πελατών της Dell σχετικά με τους φορητούς και σταθερούς υπολογιστές τους.

Αφού καλέσετε την υπηρεσία AutoTech, επιλέξτε με τα πλήκτρα του τηλεφώνου σας τα θέματα που αντιστοιχούν στις ερωτήσεις σας. Για οδηγίες σχετικά με την πρόσβαση του τηλεφωνικού αριθμού για να καλέσετε στην περιοχή σας, ανατρέξτε στην ενότητα «Επικοινωνία με την Dell» στη σελίδα 63.

Αυτοματοποιημένη υπηρεσία κατάστασης παραγγελίας

Για να ελέγξετε την κατάσταση κάποιου προϊόντος της Dell που παραγγείλατε, μπορείτε να επισκεφθείτε τη διεύθυνση **support.dell.com** ή να καλέσετε την αυτοματοποιημένη υπηρεσία κατάστασης παραγγελίας. Θα σας ζητηθούν οι απαραίτητες πληροφορίες για τον εντοπισμό και την αναφορά της κατάστασης της παραγγελίας σας. Για τον τηλεφωνικό αριθμό κλήσης της περιοχής σας, ανατρέξτε στην ενότητα «Επικοινωνία με την Dell» στη σελίδα 63 για προβλήματα με τη παραγγελία σας

Εάν έχετε κάποιο πρόβλημα με την παραγγελία σας, όπως μέρη που λείπουν, λάθος μέρη ή εσφαλμένη τιμολόγηση, επικοινωνήστε με την Dell στην εξυπηρέτηση πελατών. Έχετε το τιμολόγιο ή το δελτίο αποστολή σας έτοιμο όταν καλείτε. Για τον τηλεφωνικό αριθμό κλήσης στην περιοχή σας, ανατρέξτε στην ενότητα «Επικοινωνία με την Dell» στη σελίδα 63.

Πληροφορίες προϊόντος

Αν χρειάζεστε πληροφορίες σχετικά με την αγορά πρόσθετων προϊόντων που διατίθενται από την Dell ή αν θα θέλατε να κάνετε μια παραγγελία, επισκεφθείτε την τοποθεσία της Dell στο web στη διεύθυνση **www.dell.com**. Για τον τηλεφωνικό αριθμό κλήσης στην περιοχή σας ή για να μιλήσετε με έναν ειδικό πωλήσεων, ανατρέξτε στην ενότητα «Επικοινωνία με την Dell» στη σελίδα 63.

Επιστροφή προϊόντων για επισκευή στα πλαίσια της εγγύησης ή για πίστωση

Ετοιμάστε όλα τα προς επιστροφή στοιχεία, είτε πρόκειται για επισκευή είτε για αποζημίωση, ως εξής:

1. Καλέστε την Dell για να λάβετε έναν αριθμό εξουσιοδότησης επιστροφής υλικού και σημειώστε τον καθαρά και σε εμφανές σημείο στο εξωτερικό του κουτιού.
2. Για τον τηλεφωνικό αριθμό κλήσης στην περιοχή σας, ανατρέξτε στην ενότητα «Επικοινωνία με την Dell» στη σελίδα 63.
3. Συμπεριλάβετε ένα αντίγραφο του τιμολογίου και μια επιστολή που περιγράφει το λόγο της επιστροφής.

Λήψη βοήθειας

4. Συμπεριλάβετε ένα αντίγραφο της λίστας ελέγχου διάγνωσης (ανατρέξτε στην ενότητα «Λίστα ελέγχου διάγνωσης» στη σελίδα 63), υποδεικνύοντας τους ελέγχους που εκτελέσατε και τυχόν μηνύματα σφάλματος που αναφέρθηκαν από το Διαγνωστικό πρόγραμμα της Dell (ανατρέξτε στην ενότητα «Διαγνωστικό πρόγραμμα της Dell» στη σελίδα 46).
5. Συμπεριλάβετε τυχόν εξαρτήματα που σχετίζονται με τα επιστρεφόμενα (καλώδια τροφοδοσίας, λογισμικό, οδηγούς κ.λπ.) εάν ζητάτε πίστωση.
6. Συσκευάστε τον επιστρεφόμενο εξοπλισμό στην αρχική του (ή παρόμοια) συσκευασία.
7. Τα έξοδα αποστολής επιβαρύνουν τον αποστολέα. Επίσης θα πρέπει να ασφαλίσετε το προϊόν και να αναλάβετε την ευθύνη απώλειας κατά τη διάρκεια της αποστολής στην Dell. Δεν γίνονται δεκτά πακέτα με χρέωση του παραλήπτη.

8. Επιστροφές οι οποίες δεν πληρούν τις ως άνω αναφερόμενες προϋποθέσεις δεν θα γίνουν αποδεκτές από την Dell και θα σας επιστραφούν.

Προτού τηλεφωνήσετε



ΣΗΜΕΙΩΣΗ: Έχετε τον κωδικό ταχείας εξυπηρέτησης έτοιμο όταν καλείτε. Ο κωδικός βοηθάει το αυτοματοποιημένο τηλεφωνικό σύστημα υποστήριξης της Dell να προωθήσει το τηλεφώνημά σας σωστά. Μπορεί επίσης να σας ζητηθεί η ετικέτα εξυπηρέτησής σας (στο πίσω ή κάτω μέρος του υπολογιστή σας).

Μην ξεχάσετε να συμπληρώσετε την παρακάτω λίστα ελέγχου διάγνωσης. Εάν είναι δυνατόν, επιστρέψτε στον υπολογιστή σας και καλέστε την Dell για βοήθεια από ένα τηλέφωνο κοντά στον υπολογιστή σας. Μπορεί να σας ζητηθεί να πληκτρολογήσετε ορισμένες εντολές, να δώσετε λεπτομερείς πληροφορίες κατά τη διάρκεια των λειτουργιών ή να επιχειρήσετε άλλα βήματα αντιμετώπισης προβλημάτων που είναι δυνατά μόνο στον ίδιο τον υπολογιστή. Βεβαιωθείτε ότι είναι διαθέσιμη η τεκμηρίωση του υπολογιστή.

Λίστα ελέγχου διάγνωσης

- Όνομα:
- Ημερομηνία:
- Διεύθυνση:
- Αριθμός τηλεφώνου:
- Ετικέτα εξυπηρέτησης (γραμμωτός κώδικας στο πίσω ή κάτω μέρος του υπολογιστή):
- Κωδικός ταχείας εξυπηρέτησης:
- Αριθμός εξουσιοδότησης επιστροφής υλικού (εάν σας τον έχει δώσει κάποιος τεχνικός της Dell):
- Λειτουργικό σύστημα και έκδοση:
- Συσκευές:
- Κάρτες επέκτασης:
- Είστε συνδεδεμένοι σε δίκτυο; Ναι/Όχι
- Δίκτυο, έκδοση και κάρτα δικτύου:
- Προγράμματα και εκδόσεις:

Ανατρέξτε στην τεκμηρίωση του λειτουργικού σας συστήματος για να καθορίσετε τα περιεχόμενα των αρχείων εκκίνησης του υπολογιστή. Εφόσον ο υπολογιστής είναι συνδεδεμένος σε εκτυπωτή, εκτυπώστε το καθένα από τα αρχεία αυτά. Διαφορετικά, καταγράψτε τα περιεχόμενα του κάθε αρχείου πριν καλέσετε την Dell.

- Μήνυμα σφάλματος, κωδικός ηχητικού σήματος ή διαγνωστικός κωδικός:
- Περιγραφή προβλήματος και διαδικασίες αντιμετώπισης προβλημάτων που εκτελέσατε:

Επικοινωνία με την Dell

 **ΣΗΜΕΙΩΣΗ:** Ανατρέξτε στην ενότητα «Προτού τηλεφωνήσετε» στη σελίδα 62 πριν επικοινωνήσετε με την Dell.

Για πελάτες στις ΗΠΑ, καλέστε 800-WWW-DELL (800-999-3355).

 **ΣΗΜΕΙΩΣΗ:** Εάν δεν έχετε σύνδεση με το Internet, μπορείτε να βρείτε τα στοιχεία επικοινωνίας στην απόδειξη αγοράς σας, στο δελτίο της συσκευασίας, στο λογαριασμό ή στον κατάλογο προϊόντων της Dell.

Λήψη βοήθειας

Η Dell παρέχει πληροφορίες και υποστήριξη online και τηλεφωνικώς. Η διαθεσιμότητα ποικίλλει ανάλογα με τη χώρα και το προϊόν. Ορισμένες υπηρεσίες μπορεί να μην είναι διαθέσιμες στην περιοχή σας.

Επικοινωνήστε με την Dell για πληροφορίες, τεχνική υποστήριξη ή θέματα εξυπηρέτησης πελατών:

1. Επισκεφθείτε τη διεύθυνση **support.dell.com**.
2. Επιλέξτε τη χώρα ή την περιοχή σας στο αναπτυσσόμενο μενού **Choose A Country/Region** (Επιλογή χώρας/περιοχής) στο κάτω μέρος της σελίδας.
3. Κάντε κλικ στο **Contact Us** (Επικοινωνία) στην αριστερή πλευρά της σελίδας.
4. Επιλέξτε τη σύνδεση για την αντίστοιχη υπηρεσία ή υποστήριξη ανάλογα με τις ανάγκες σας.
5. Επιλέξτε τη μέθοδο επικοινωνίας με την Dell που σας βολεύει καλύτερα.

Εύρεση περισσότερων πληροφοριών και πόρων

Αν θέλετε:

να εγκαταστήσετε ξανά το λειτουργικό σας σύστημα.

να εκτελέσετε ένα διαγνωστικό πρόγραμμα για τον υπολογιστή σας, να εγκαταστήσετε ξανά το λογισμικό συστήματος φορητού υπολογιστή σας, ή να ενημερώσετε τα προγράμματα οδήγησης του υπολογιστή σας και τα αρχεία readme.

να μάθετε περισσότερα για το λειτουργικό σας σύστημα, τη συντήρηση των περιφερειακών, RAID, Internet, Bluetooth®, δικτύωση και e-mail.

Ανατρέξτε:

στο CD/DVD Λειτουργικό σύστημα.

στο CD/DVD *Προγράμματα οδήγησης και βοηθητικές εφαρμογές.*



ΣΗΜΕΙΩΣΗ: ενημερώσεις για τα προγράμματα οδήγησης και την τεκμηρίωση θα βρείτε στην τοποθεσία υποστήριξης της Dell™ στο web, στη διεύθυνση **support.dell.com**.

στον *οδηγό τεχνολογίας Dell* που βρίσκεται στη μονάδα σκληρού σας δίσκου.

Αν θέλετε:

να αναβαθμίσετε τον υπολογιστή σας με νέα ή πρόσθετη μνήμη ή μια νέα μονάδα σκληρού δίσκου.

να επανεγκαταστήσετε ή να αντικαταστήσετε ένα φθαρμένο ή ελαττωματικό εξάρτημα.

να βρείτε πληροφορίες για τις καλύτερες πρακτικές ασφαλείας για τον υπολογιστή σας να εξετάσετε τις πληροφορίες εγγύησης, του όρους χρήσης (μόνο ΗΠΑ), τις οδηγίες ασφαλείας, τις ρυθμιστικές πληροφορίες, τις πληροφορίες εργονομίας, και την Άδεια Χρήσης Τελικού Χρήστη.

Ανατρέξτε:

στο *Εγχειρίδιο σέρβις* στην τοποθεσία υποστήριξης της Dell στο web, στη διεύθυνση **support.dell.com**



ΣΗΜΕΙΩΣΗ: Σε ορισμένες χώρες το άνοιγμα του υπολογιστή και η αντικατάσταση εξαρτημάτων μπορεί να ακυρώσει την εγγύησή σας. Ελέγξτε την εγγύηση και τις πολιτικές επιστροφής πριν κάνετε εργασίες στο εσωτερικό του υπολογιστή σας.

στα έγγραφα ασφαλείας και κανονισμών που στάλθηκαν μαζί με τον υπολογιστή σας και ανατρέξτε επίσης στην τοποθεσία **www.dell.com/regulatory_compliance**.

Αν θέλετε:

να βρείτε την ετικέτα εξυπηρέτησης/κωδικό ταχείας εξυπηρέτησης— Θα πρέπει να χρησιμοποιήσετε την ετικέτα εξυπηρέτησης για την ταυτοποίηση του υπολογιστή στη διεύθυνση **support.dell.com** ή για να επικοινωνήσετε με την τεχνική υποστήριξη.

να βρείτε προγράμματα οδήγησης και στοιχεία λήψης.

να αποκτήσετε πρόσβαση στην τεχνική υποστήριξη και τη βοήθεια προϊόντος.

να ελέγξετε την κατάσταση της παραγγελίας σας.

να βρείτε λύσεις και απαντήσεις σε συνηθισμένα ερωτήματα.

να βρείτε πληροφορίες για τις πιο πρόσφατες ενημερώσεις σχετικά με τεχνικές αλλαγές στον υπολογιστή σας ή εξελεγμένο υλικό αναφοράς τεχνικού περιεχομένου για έμπειρους χρήστες ή τεχνικούς.

Ανατρέξτε:

πίσω ή κάτω μέρος του υπολογιστή.



στην τοποθεσία υποστήριξης της Dell™ στο web, στη διεύθυνση **support.dell.com**.

Βασικές προδιαγραφές

Μοντέλο

Dell Studio 1737

Στην ενότητα αυτή θα βρείτε βασικές πληροφορίες σχετικά με το τι μπορεί να χρειαστείτε για τη ρύθμιση του υπολογιστή σας, την ενημέρωση των προγραμμάτων οδήγησης και την αναβάθμιση του υπολογιστή.

 **ΣΗΜΕΙΩΣΗ:** Οι προσφορές μπορεί να διαφέρουν ανά περιοχή. Για περισσότερες πληροφορίες σχετικά με τη διαμόρφωση του υπολογιστή σας, κάντε κλικ στο **Start** (Έναρξη)  **→ Help and Support** (Βοήθεια και Υποστήριξη) και επιλέξτε την κατάλληλη επιλογή για να προβάλλετε πληροφορίες για τον υπολογιστή σας.

Επεξεργαστής

Τύπος
επεξεργαστή

- Intel® Celeron®
- Intel® Celeron® Dual-Core
- Intel® Core™ 2 Duo
- Intel® Pentium® Dual-Core

L1 cache

128 KB (Intel - 64 KB ανά πυρήνα)

L2 cache

1MB (Intel Celeron, Intel Pentium Dual-Core)
2 MB ή 3 MB ή 6 MB (Intel Core2 Duo)

Επεξεργαστής

Συχνότητα εξωτερικού διαύλου	533 MHz (Intel Celeron, Intel Pentium Dual-Core)
Δίαυλος μπροστινής πλευράς (Intel)	800/667 MHz (Intel Core2 Duo)

Πληροφορίες συστήματος

Chipset συστήματος	Mobile Intel Express GM/PM 45
Εύρος διαύλου δεδομένων	64 bits
Εύρος διαύλου DRAM	δίαυλοι bit 64-διπλού καναλιού (2)
Εύρος διαύλου διευθύνσεων επεξεργαστή	32 bits
Flash EPROM	2 MB

Πληροφορίες συστήματος

Δίαυλος γραφικών	PCI-E X16
Δίαυλος PCI (PCI-Express χρησιμοποιείται για ελεγκτές βίντεο)	32 bits

ExpressCard

 **ΣΗΜΕΙΩΣΗ:** Η υποδοχή της ExpressCard είναι σχεδιασμένη μόνο για κάρτες ExpressCard. ΔΕΝ υποστηρίζει κάρτες PC.

 **ΣΗΜΕΙΩΣΗ:** Σε ορισμένες περιοχές μπορεί να μην είναι διαθέσιμο PCMCIA.

Ελεγκτής ExpressCard	Intel ICH9ME
Θύρα ExpressCard	μία υποδοχή ExpressCard (54 mm)

ExpressCard

Κάρτες που υποστηρίζονται

ExpressCard/34
(34 mm)

ExpressCard/54
(54 mm)

1,5 V και 3,3 V

Μέγεθος θύρας ExpressCard

26 ακίδες

Μνήμη

Θύρα μονάδας μνήμης

θύρες SODIMM για πρόσβαση από δύο χρήστες

Χωρητικότητες μονάδων μνήμης

512 MB, 1 GB, and 2 GB

Τύπος μνήμης

800 MHz SODIMM DDR2

Ρύθμιση ελάχιστης μνήμης

1 GB

Μνήμη

Ρύθμιση μέγιστης μνήμης

4 GB



ΣΗΜΕΙΩΣΗ: Για να εκμεταλλευτείτε την ευρυζωνικότητα διπλού καναλιού, και οι δύο υποδοχές μνήμης πρέπει να είναι γεμάτες και πρέπει να συμφωνούν ως προς το μέγεθος.



ΣΗΜΕΙΩΣΗ: Η διαθέσιμη μνήμη που εμφανίζεται δεν αντικατοπτρίζει ολόκληρη τη μέγιστη μνήμη που είναι εγκατεστημένη, διότι μέρος της μνήμης φυλάσσεται για τα αρχεία συστήματος.



ΣΗΜΕΙΩΣΗ: Για οδηγίες σχετικά με την αναβάθμιση της μνήμης σας, ανατρέξτε στο *Εγχειρίδιο σέρβις* στην τοποθεσία υποστήριξης της Dell στο web, στη διεύθυνση support.dell.com.

Συσκευή ανάγνωσης κάρτας μνήμης 8-σε-1

Ελεγκτής κάρτας	Ricoh R5C833
Θύρα κάρτας	8-σε-1 combo μονής υποδοχής
Κάρτες που υποστηρίζονται	<ul style="list-style-type: none"> • Secure Digital (SD) • Secure Digital Input/Output (SDIO), • MultiMediaCard (MMC), • Memory Stick • Memory Stick PRO • xD-Picture Card • Hi Capacity-SD • Hi Density-SD

Θύρες και υποδοχές

Ήχος	θύρα microphone-in, θύρα δύο στερεοφωνικών ακουστικών/ηχείων
------	---

Θύρες και υποδοχές

IEEE 1394a	μίνι θύρα 4 ακίδων, χωρίς τροφοδοσία ρεύματος
Consumer IR	αισθητήρας συμβατός με Philips RC6 (μόνο για λήψη)
Mini-Card	δύο υποδοχές Mini-Card τύπου IIIA, μία υποδοχή Mini-Card μικρού μεγέθους
Θύρα HDMI	19 ακίδων
Κάρτα δικτύου	Θύρα RJ-45
USB	πέντε θύρες τεσσάρων ακίδων, συμβατές με USB 2.0
Βίντεο	θύρα 15 οπών
eSATA	μία θύρα combo eSATA/USB επτά ακίδων/τεσσάρων ακίδων

Βασικές προδιαγραφές

Επικοινωνίες

Μόντεμ:

Τύπος εξωτερικό μόντεμ V.92 56K

Ελεγκτής

Διασύνδεση εξωτερικό μόντεμ Universal Serial Bus (USB)

Κάρτα δικτύου

10/100/1000 Ethernet LAN στην κάρτα συστήματος

Ασύρματες

εσωτερικές WLAN (μικρού μεγέθους), WWAN, UWB (προαιρετικές) Mini-Cards ασύρματη τεχνολογία Bluetooth®
WiMax/WiFi Link (μικρού μεγέθους) Mini-Card

Βίντεο

Εξωτερικό:

Τύπος κάρτας ενσωματωμένη στην γραφικών κάρτα συστήματος

Ελεγκτής βίντεο

ATI Mobility Radeon HD 3650

Μνήμη γραφικών

DDR2 256 MB

UMA:

Τύπος κάρτας ενσωματωμένη στην γραφικών κάρτα συστήματος

Ελεγκτής βίντεο

Mobile Intel GMA 4500MHD

Μνήμη γραφικών

έως 358 MB μνήμης κοινής χρήσης

Διασύνδεση LCD

Low Voltage Differential Signaling (LVDS)

Υποστήριξη TV

HDMI 1.2a

Ήχος

Τύπος ήχου	High Definition Audio 5.1 καναλιών
Ελεγκτής ήχου	IDT 92HD73C
Μετατροπή στερεοφωνικού σήματος	24 bit (αναλογικό σε ψηφιακό και ψηφιακό σε αναλογικό)
Εσωτερική διασύνδεση	Intel High Definition Audio
Εξωτερική διασύνδεση	θύρα microphone in/line in/surround line out, δύο θύρες στερεοφωνικών ακουστικών/ηχείων
Ηχείο	δύο ηχεία 4 ohm
Εσωτερικός ενισχυτής ηχείου	2 Watt ανά κανάλι 4 ohm

Ήχος

Στοιχεία ελέγχου έντασης	μενού προγράμματος και κουμπιά ελέγχου μέσω
--------------------------	---

Κάμερα (προαιρετική)

Pixel	2.0 megapixel
Ανάλυση βίντεο	320x240 ~1600x1200 (640x480 στα 30 fps)
Διαγώνια γωνία προβολής	66°

Μέσα

Μονάδα δίσκου	CD / DVD Writer (μονάδα Dual Layer DVD+/-RW) Blu-ray Disc™ (BD) (προαιρετικό)
---------------	---

Βασικές προδιαγραφές

Μέσα

Διασύνδεση	Roxio® Creator® DE ή Roxio® Creator® Premier Blu-ray (για Blu-ray Disc™) Dell MediaDirect™ PowerDVD
------------	--

Οθόνη

Τύποι και εγγενείς αναλύσεις στις 262 χιλιάδες χρώματα	17,0 ιντσών CCFL WXGA+ TrueLife – 1440 x 3 (RGB) x 900 17,0 ιντσών WLED WXGA+ TrueLife – 1440 x 3 (RGB) x 900 17,0 ιντσών CCFL WUXGA TrueLife – 1920 x 3 (RGB) x 1200
--	---

Οθόνη

Τύποι και εγγενείς αναλύσεις στα 16,7 εκατομμύρια χρώματα	17,0 ιντσών RGBLED WUXGA TrueLife – 1920 x 3 (RGB) x 1200
Ρυθμός ανανέωσης	60 Hz
Γωνία λειτουργίας	0° (κλειστή) έως 140°
<i>Γωνίες προβολής:</i>	

Οθόνη

Οριζόντια

±40° (CCFL WXGA+ TrueLife) ελάχ.
 ±55° (WLED WXGA+ TrueLife) ελάχ.
 ±55° (RGBLED WUXGA TrueLife) ελάχ.
 ±60° (CCFL WUXGA TrueLife) ελάχ.

Κατακόρυφα

+15°/-30° (CCFL WXGA+ TrueLife) ελάχ.
 ±45° (WLED WXGA+ TrueLife) ελάχ.
 ±45° (RGBLED WUXGA TrueLife) ελάχ.
 +40°/-50° (CCFL WUXGA TrueLife) ελάχ.

Βήμα pixel:

Οθόνη

CCFL WXGA+ TrueLife

0,2550 mm

WLED WXGA+ TrueLife

0,2550 mm

RGBLED WUXGA TrueLife

0,19125 mm

CCFL WUXGA TrueLife

0,19125 mm

Στοιχεία ελέγχου

η φωτεινότητα μπορεί να ελέγχεται μέσω συντομεύσεων πληκτρολογίου (ανατρέξτε στον *Οδηγός τεχνολογίας Dell* για περισσότερες πληροφορίες)

Βασικές προδιαγραφές

Πληκτρολόγιο

Αριθμός πλήκτρων	101 (Η.Π.Α. και Καναδάς), 102 (Ευρώπη), 105 (Ιαπωνία), 104 (Βραζιλία)
Διάταξη	QWERTY/AZERTY/Kanji

Επιφάνεια αφής

Ανάλυση θέσης X/Y (λειτουργία πίνακα γραφικών)	240 cpi
Μέγεθος:	
Πλάτος	περιοχή αισθητήρα 71,7-mm (2,8-in)
Ύψος	ορθογώνιο 34,0-mm (1,3-in)

Μπαταρία

Τύποι και διαστάσεις:

«έξυπνη» μπαταρία ιόντων λιθίου 9 στοιχείων	βάθος - 49,95 mm (1,96 in) ύψος - 38,6 mm (1,52 in) πλάτος - 266 mm (10,47 in) βάρος - 0,49kg (1,08 lb)
«έξυπνη» μπαταρία ιόντων λιθίου 6 στοιχείων	βάθος - 49,95 mm (1,96 in) ύψος - 20,4 mm (0,8 in) πλάτος - 204,9 mm (8,06 in) βάρος - 0,33kg (0,72 lb)
Τάση	11,1 VDC (6/9 στοιχεία)

Μπαταρία

Χρόνος φόρτισης (κατά προσέγγιση): Υπολογιστής σβηστός	3 ώρες
Χρόνος λειτουργίας	Ο χρόνος λειτουργίας της μπαταρίας εξαρτάται από τις συνθήκες λειτουργίας και μπορεί να μειωθεί σημαντικά σε ορισμένες περιπτώσεις υψηλής κατανάλωσης ισχύος. Ανατρέξτε στον <i>Οδηγό τεχνολογίας Dell</i> για περισσότερες πληροφορίες σχετικά με τη διάρκεια της μπαταρίας.
Διάρκεια ζωής (κατά προσέγγιση)	300 κύκλοι αποφόρτισης/ φόρτισης

Μπαταρία

Περιοχή θερμοκρασιών	Λειτουργία: 0° έως 35°C (32° έως 95°F) Αποθήκευση: -40° έως 65°C (-40° έως 149°F)
Μπαταρία σε σχήμα νομίσματος	CR-2032

Μετασχηματιστής AC

Τύποι	90 W
Τάση εισόδου	100–240 VAC
Ρεύμα εισόδου (μέγιστο)	1,5A
Συχνότητα εισόδου	50–60 Hz
Ρεύμα εξόδου	4,62 A (συνεχής)
Ισχύς εξόδου	90 W
Ονομαστική τάση εξόδου	19,5 VDC

Βασικές προδιαγραφές

Μετασχηματιστής AC

Διαστάσεις:

Ύψος	16 mm (0,6 ίντσες) 70 mm (2,8 ίντσες)
ΠλάτοςΜήκος	147 mm (5,8 ίντσες)

Βάρος (χωρίς καλώδιο τροφοδοσίας AC):

90 W	0,345 kg (0,76 lb)
------	--------------------

Περιοχή θερμοκρασιών:

Λειτουργία	0° έως 40°C (32° έως 104°F)
Αποθήκευση	-40° έως 70°C (-40° έως 158°F)

Τύποι θυρών:

Θύρα DC	3 ακίδες, βύσμα 7,4 mm
---------	---------------------------

Μετασχηματιστής AC

Υποδοχή AC	2 ακίδες - C7 (Μόνο Ιαπωνία) 3 ακίδες - C5
------------	--

Φυσικά χαρακτηριστικά

Ύψος	30 mm~43 mm (1,18 in~1,69 in)
Πλάτος	392,6 mm (15,46 in)
Βάθος	288,6 mm (11,36 in)
Βάρος (με μπαταρία 6 στοιχείων)	δυνατότητα ρύθμισης σε λιγότερο από 3,48 kg (7,67 lbs)

Περιβάλλον υπολογιστή

Περιοχή θερμοκρασιών:

Λειτουργία	0° έως 35°C (32° έως 95°F)
------------	-------------------------------

Περιβάλλον υπολογιστή

Αποθήκευση -40° έως 65°C
(-40° έως 149°F)

Σχετική υγρασία (μέγιστη):

Λειτουργία 10% έως
90% (χωρίς
συμπύκνωση)

Αποθήκευση 10% έως
95% (χωρίς
συμπύκνωση)

*Μέγιστοι κραδασμοί (με χρήση φάσματος
τυχαίων κραδασμών που εξομοιώνει το
περιβάλλον χρήστη):*

Λειτουργία 0,66 GRMS

Αποθήκευση 1,3 GRMS

Περιβάλλον υπολογιστή

*Μέγιστη ριπή (μετράται με το σκληρό δίσκο
σε κατάσταση λειτουργίας και παλμό μισού
ημιτόνου 2-ms για λειτουργία. Επίσης μετράται
με το σκληρό δίσκο σε θέση σταματημένης
κεφαλής και παλμό μισού ημιτόνου 2-ms για
αποθήκευση):*

Λειτουργία 110 G

Αποθήκευση 160 G

Υψόμετρο (μέγιστο):

Λειτουργία -15,2 έως 3048 m
(-50 έως 10.000 ft)

Αποθήκευση -15,2 έως 10,668 m

Επίπεδο
αερομεταφερόμενων
ρύπων G2 ή χαμηλότερο
όπως ορίζεται από
το ISA-S71.04-1985

Παράρτημα

Ειδοποίηση προϊόντος Macrovision

Το παρόν προϊόν διαθέτει προστασία πνευματικών δικαιωμάτων με διπλώματα ευρεσιτεχνίας ΗΠΑ και ξένων χωρών, που περιλαμβάνουν τα διπλώματα ευρεσιτεχνίας υπ' αρ. 5.315.448 και 6.836.549, και άλλα δικαιώματα πνευματικής ιδιοκτησίας. Η χρήση αυτής της τεχνολογίας προστασίας πνευματικών δικαιωμάτων πρέπει να εξουσιοδοτείται από τη Macrovision Corporation και προορίζεται για οικιακές και άλλες περιορισμένες χρήσεις προβολής εκτός αν υφίσταται διαφορετική εξουσιοδότηση από τη Macrovision Corporation. Απαγορεύεται η αποσυμπίληση (reverse engineering) ή η αποσυναρμολόγηση.

Πίνακας περιεχομένων

A

αντίγραφα ασφαλείας

δημιουργία **35**

αποστολή προϊόντων

για επιστροφή ή επισκευή **61**

B

βάση υπολογιστή **6**

βοήθεια

λήψη βοήθειας και υποστήριξης **57**

Δ

δεδομένα, δημιουργία αντιγράφων ασφαλείας **35**

Διαγνωστικό πρόγραμμα της Dell **46**

διακόπτης ασύρματης σύνδεσης **9, 36**

διευθύνσεις e-mail

για τεχνική υποστήριξη **59**

διευθύνσεις e-mail υποστήριξης **59**

δίσκοι

εξαγωγή **32**

χρήση **32**

E

ενέργεια

εξοικονόμηση **34**

ενσύρματο δίκτυο

καλώδιο δικτύου, σύνδεση **7**

εξαερισμός, διασφάλιση **5**

εξοικονόμηση ενέργειας **34**

εξυπηρέτηση πελατών **58**

επαναφορά εργοστασιακού ειδώλου **52**

Επαναφορά Συστήματος **50**

επανεγκατάσταση των Windows **50**

Πίνακας περιεχομένων

επιλογές επανεγκατάστασης συστήματος **50**

επιλογές οριζόντιας και κατακόρυφης
τοποθέτησης **6**

επίλυση προβλημάτων **36**

επιστροφές βάσει εγγύησης **61**

εύρεση περισσότερων πληροφοριών **65**

Z

ζημιά, αποφυγή **5**

I

ικανότητες υπολογιστή **33**

K

κατάσταση παραγγελίας **60**

Κέντρο υποστήριξης Dell **43**

A

Λίστα ελέγχου διάγνωσης **63**

M

μηνύματα συστήματος **44**

μονάδα δίσκου

υποστηριζόμενα μεγέθη δίσκων **32**

O

Οδηγό τεχνολογίας Dell

για περισσότερες πληροφορίες **65**

Π

πολύπριζα, χρήση **6**

πόροι, εύρεση περισσότερων **65**

προβλήματα, επίλυση **36**

προβλήματα ισχύος, επίλυση **38**

προβλήματα λογισμικού **40**

προβλήματα μνήμης

επίλυση **39**

προβλήματα υλικού

εκτέλεση διαγνωστικών ελέγχων **46**

προγράμματα οδήγησης και στοιχεία λήψης **67**

προδιαγραφές **68**

προϊόντα

πληροφορίες και αγορές **61**

προσαρμογή

η επιφάνεια εργασίας σας **33**

οι ρυθμίσεις ενέργειάς σας **34**

P

ροή, ελεύθερη **5**

ρύθμιση, πριν ξεκινήσετε **5**

Σ

στοιχεία εισόδου FTP, ανώνυμος **60**

σύνδεση

στο Internet **10**

σύνδεση ασύρματου δικτύου **36**

σύνδεση δικτύου

επιδιόρθωση **37**

σύνδεση στο Internet **10**

T

ταχύτητα δικτύου

δοκιμή **36**

τεχνική υποστήριξη **58**

τηλεφωνώντας την Dell **62**

Τοποθεσία υποστήριξης της Dell στο web **67**

τοποθεσίες υποστήριξης

παγκοσμίως **59**

τοποθέτηση της βάσης **6**

Y

υπολογιστής, ρύθμιση **5**

X

χαρακτηριστικά λειτουργικού **32**

Πίνακας περιεχομένων

A

AutoTech **60**

C

CD, αναπαραγωγή και δημιουργία **33**

D

DellConnect **59**

Dell Factory Image Restore **50**

DVD, αναπαραγωγή και δημιουργία **33**

H

Hardware Troubleshooter **46**

I

ISP

Υπηρεσία παροχής Internet
(Internet Service Provider) **10**

O

Online επικοινωνία με την Dell **63**

84

W

Windows Vista® **9**

Program Compatibility Wizard **41**

επανεγκατάσταση **56**

ρύθμιση **9**

Windows, επανεγκατάσταση **50**

Εκτυπώθηκε στην Ιρλανδία.

www.dell.com | support.dell.com



0C413HA01